

MB-2508

Columna de Ducha con Regadera Manual
Shower Column with Hand Shower



garantía de calidad

Agradecemos su elección por los productos HELVEEX. Estamos seguros de que su confiabilidad por el producto excederá sus más altas expectativas, cuya funcionalidad, estética, durabilidad, respaldo integral y alta calidad le otorgarán plena satisfacción por años, reflejando el compromiso con la calidad, innovación y el medio ambiente que forman parte de Helvex.

Thank you for choosing HELVEEX products. We are confident that the product reliably will exceed your highest expectations. This product's functionality, aesthetics, durability, quality and support will grant you full satisfaction for years, thus reflecting Helvex's commitment to quality, innovation and the environment.

Esta Guía de Instalación Aplica al Producto en Cualquier Acabado.
This Installation Guide Applies to the Product in any Finishing.

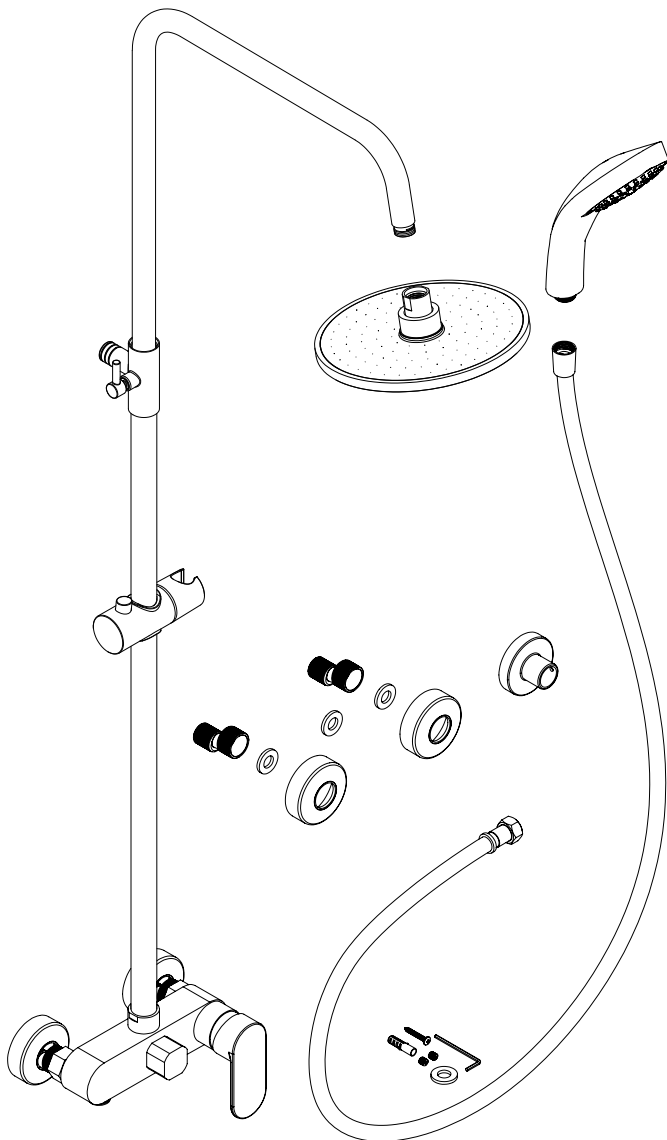

Asesoría y Servicio Técnico
Technical Support and Service
servicio.tecnico@helvex.com.mx
(52) 55 53 33 94 31

Refacciones Originales
Original Spare Parts
refacciones@helvex.com.mx
www.refaccioneshelvex.com.mx
(52) 55 53 33 94 21
(52) 55 53 33 94 00
Ext. 5913, 5068 y 4815
whatsapp 55 8071 7454

Cumplimientos Normativos Hoja de Especificación

Herramientas y Materiales Requeridos		Required Tools and Materials	
Información		Information	
Refacción Spare Part	Reensamblar Reassemble	Turn Girar	Caliente Hot
Sin fuga No leakage	Revisar Review	Frío Cold	



Requerimientos de Instalación Installation Requirements

Para el correcto funcionamiento de estos productos, se recomiendan las siguientes presiones:
For the correct functioning of these products, the recommended water pressures are:

Modelo Model	Mínima Minimum			Máxima Maximum		
	kg/cm ²	PSI	kPa	kg/cm ²	PSI	kPa
MB-2508	0,5	7,11	49,03	5,0	71,11	490,33

El aparato no debe utilizarse por personas (incluyendo niños) con capacidades físicas sensoriales o mentales reducidas, o carezcan de experiencia o conocimiento, a menos que reciban supervisión o capacitación.

The device should not be used by persons (including children) with reduced physical sensory or mental capabilities, or lack of experience and knowledge, unless they receive supervision or training. Children should be supervised to not play with the appliance.

Antes de Instalar Before of Installation

- Para disminuir el riesgo de lesiones o daños a la propiedad, lea todas las instrucciones antes de instalar el producto.
- Utilice gafas de seguridad.
- En obras de construcción, instalación, modificación, ampliación y reparación deben cumplir con el reglamento de construcción y obras de su localidad.
- El producto ilustrado puede sufrir cambios de aspecto como resultado de la mejora continua a la que está sujeto.

- To reduce the risk of injury or property damage, please read all instructions before installing the product.
- Wear safety glasses.
- For any construction, installation, alteration, extension or repair, comply with your local building codes.
- The product's illustration may vary in appearance to the actual product as result of the continuous improvement process it is subject to.

Problemas, Posibles Causas y Soluciones Troubleshooting

Problema	Causa	Solución
Fuga en las conexiones.	No se colocó teflón en las uniones.	Colocar teflón en las uniones.
	No se colocaron los empaques.	Revise que estén colocados los empaques.
Instalación sin rigidez.	Las conexiones no están firmemente apretadas.	Apriete firmemente el soporte y las uniones.
Disminución del chorro de agua.	La presión en la operación no es adecuada.	Verifique que la presión mínima de operación sea la correcta.

Problem	Cause	Solution
Connection leak.	There is no plumber's tape on the connections.	Put plumber's tape on the connections.
	The gaskets are not placed.	Check that the gaskets are in place.
Installation without rigidity.	The connections are not tightened firmly.	Tighten the wall mount and connections firmly.
Water flow decrease.	The operating pressure is not adequate.	Verify that the minimum operating pressure is the appropriate.

Recomendaciones de Limpieza Cleaning Recommendations

Es muy importante seguir las siguientes instrucciones para conservar los acabados de los productos HELVEX con brillo y en perfecto estado:

1. Utilice únicamente agua y un paño limpio.
2. No utilice fibras, polvos, abrasivos, ni productos químicos.
3. No utilice objetos punzo-cortantes para limpiar los acabados.
4. Se recomienda realizar la limpieza de su producto diariamente.

Visite nuestras páginas www.helvex.com.mx para México y www.helvex.com para el mercado Internacional.

It is very important to follow the instructions below to preserve HELVEX products finishings shiny and in perfect conditions:

1. Use only water and a clean cloth.
2. Do not use fibers, powders, abrasives, or chemicals.
3. Do not use sharp objects to clean the finishings.
4. It is recommended to clean your device daily.

Visit our websites www.helvex.com.mx for México and www.helvex.com for the international market.

Medidas de Instalación



Installation Dimensions

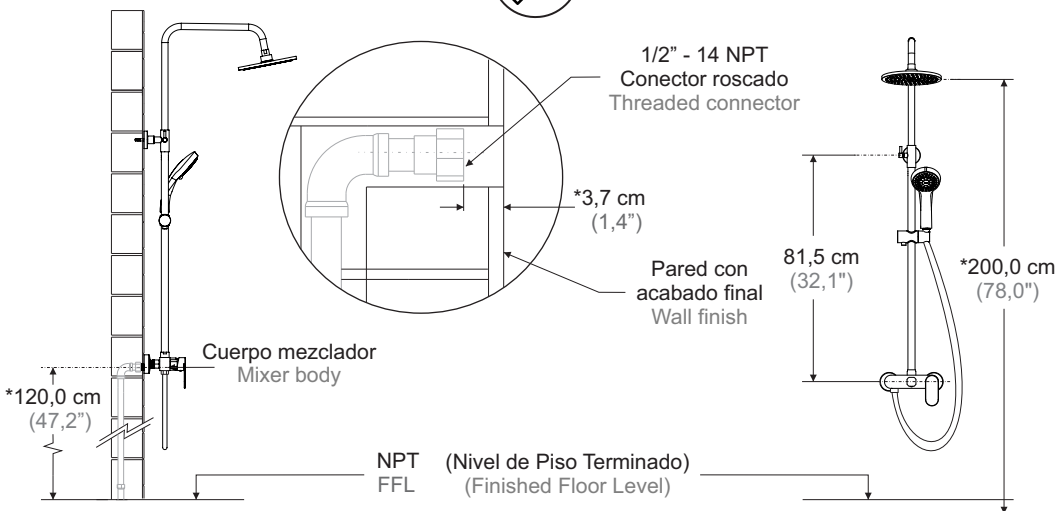

*Medidas Recomendadas
*Recommended dimensions

Instalación



Installation

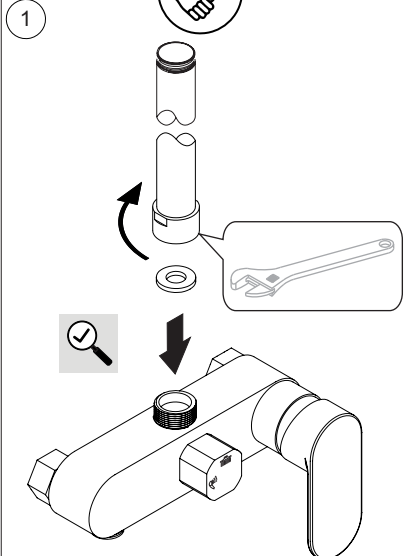

Instalación

Installation

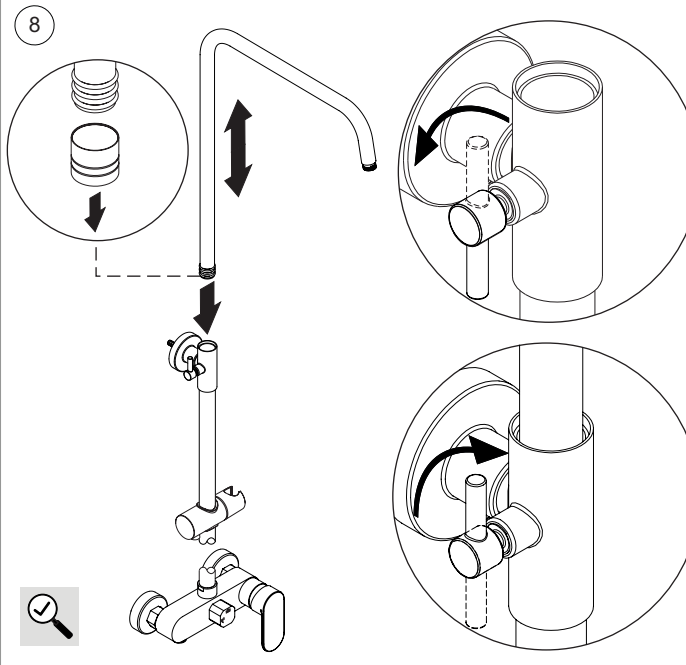
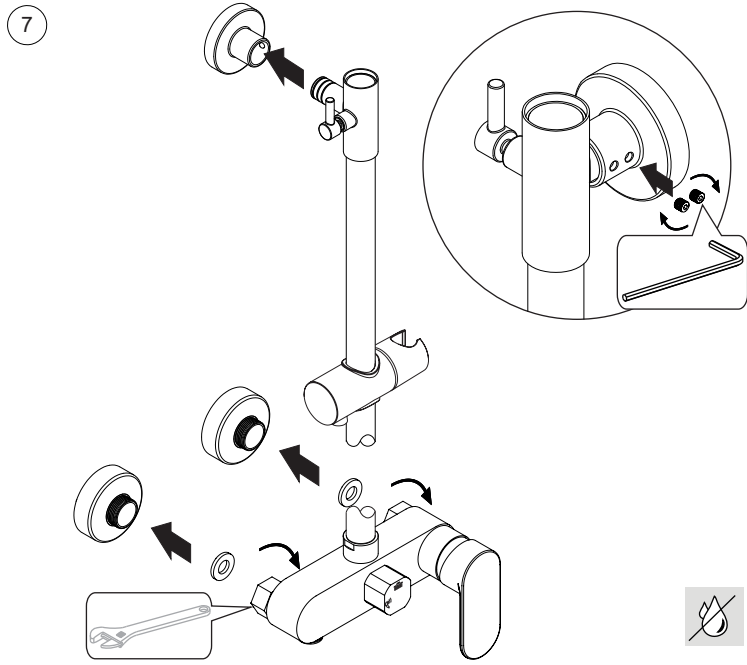
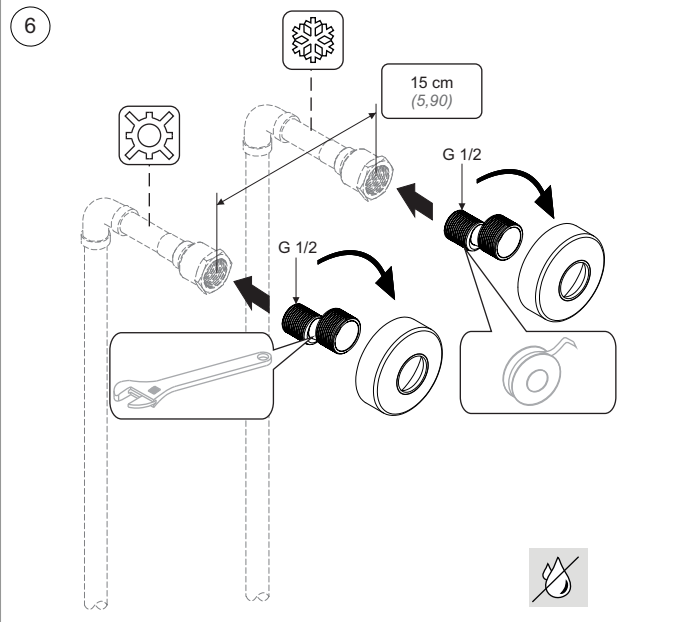
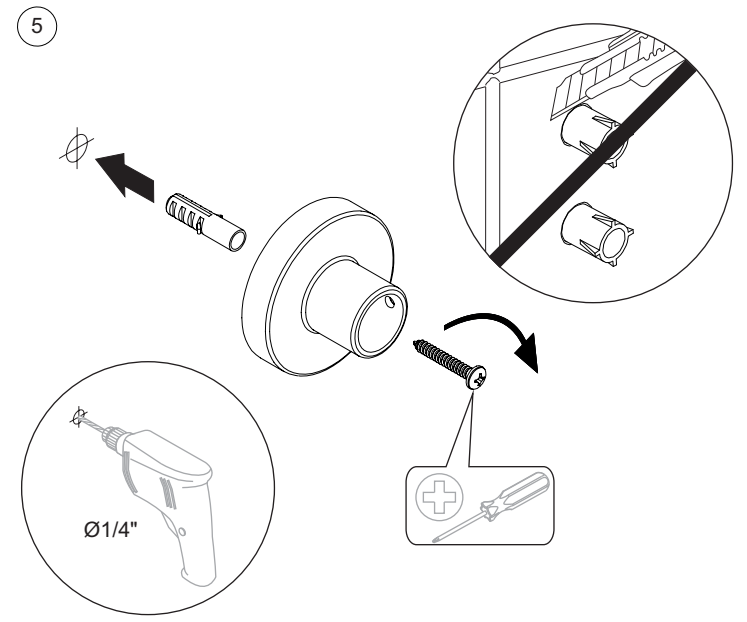
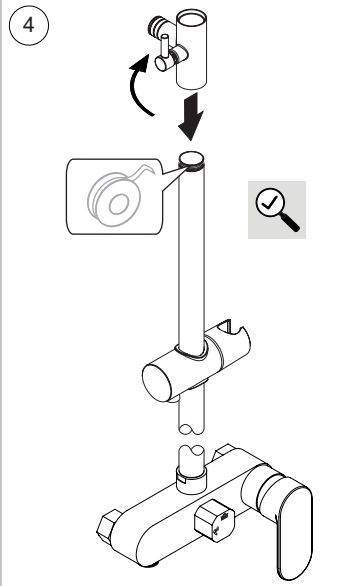
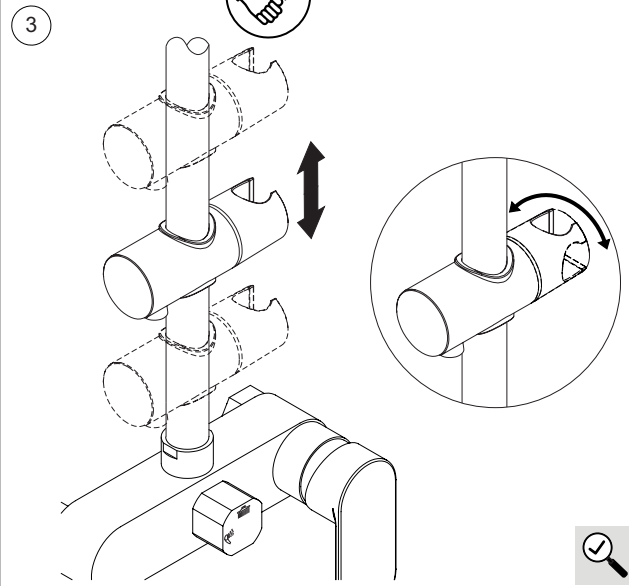
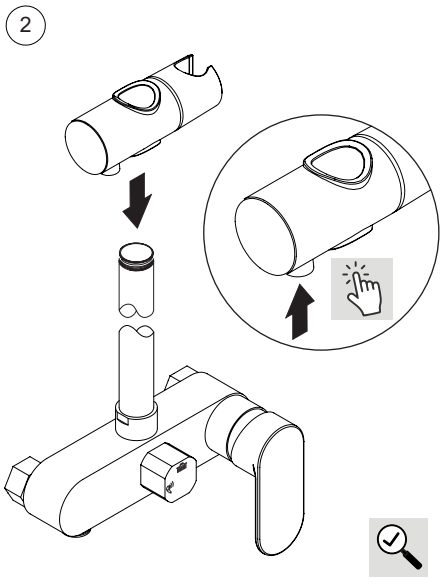

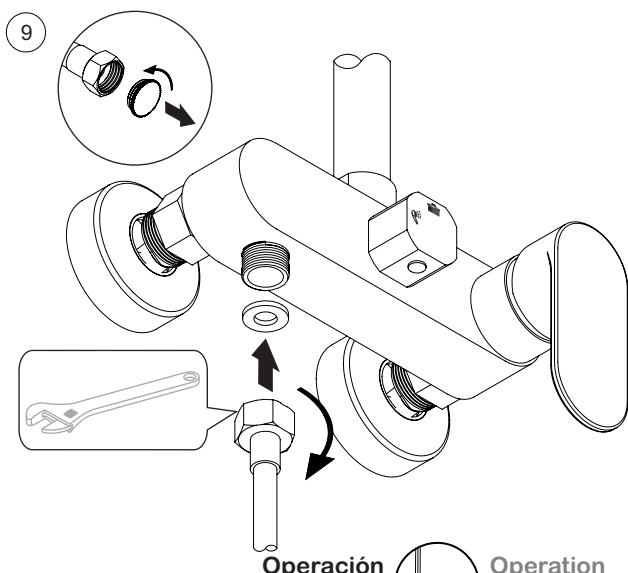

Operación  **Operation**

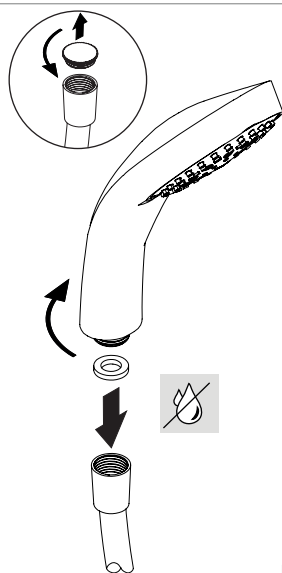

Mantenimiento  **Maintenance** 

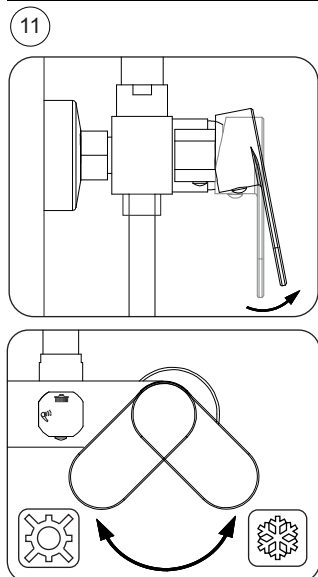

Mantenimiento  **Maintenance**

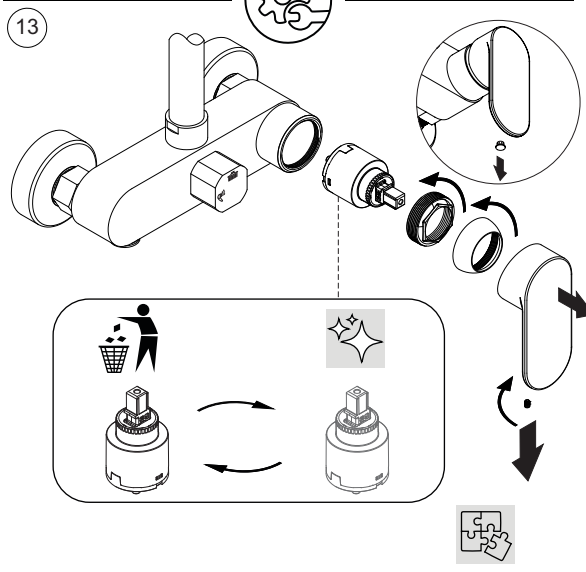
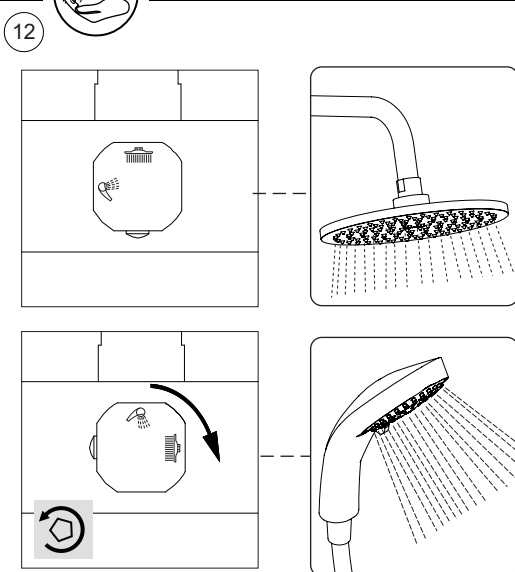

Limpieza  **Cleaning**

