

Asesoría y Servicio Técnico: 01800 909 2020  
 Consultancy and Technical Service: 01(55)53339431  
 servicio.tecnico@helvex.com.mx



Refacciones Originales:  
 Original Parts:  
 refacciones@helvex.com.mx

01 800 890 0594  
 01 (55) 53 33 94 00  
 53 33 94 21  
 Ext. 5068, 5815 y 5913



Agradecemos su elección por los productos HELVEX. Estamos seguros de que su confiabilidad por el producto excederá sus más altas expectativas, cuya funcionalidad, estética, durabilidad, respaldo integral y alta calidad le otorgarán plena satisfacción por años, reflejando el compromiso con la calidad, innovación y el medio ambiente que forman parte de Helvex.

*Thank you for choosing HELVEX products. We are confident that the product reliability will exceed your maximum expectations. The functionality, aesthetics, durability, quality and support will grant you full satisfaction for years, it is Helvex commitment to the quality, innovation and the environment.*

**⚠ ADVERTENCIA / WARNING**

Para disminuir el riesgo de lesiones o daños a la propiedad, lea todas las instrucciones antes de instalar el producto. Utilice gafas de seguridad. En obras de construcción, instalación, modificación, ampliación y reparación deben cumplir con el reglamento de construcción y obras de su localidad. El producto ilustrado puede sufrir cambios de aspecto como resultado de la mejora continua a la que está sujeto.

*To reduce the risk of injury or property damage, read all instructions. Before installing the product, please remember to use safety glasses. Apply building normative for any construction, installation, alteration, extension or repair. As result of continuous improvement, the product illustration may change in appearance.*

El aparato no debe utilizarse por personas (incluyendo niños) con capacidades físicas sensoriales o mentales reducidas, o carezcan de experiencia o conocimiento, a menos que reciban supervisión o capacitación. Los niños deben supervisarse para que no jueguen con el aparato.

*The device should not be used by persons (including children) with reduced physical sensory or mental capabilities, or lack of experience and knowledge, unless they receive supervision or training. Children should be supervised to not play with the appliance.*

**Esta guía de instalación aplica al producto en cualquier acabado. / This installation guide applies to the product in any finish.**

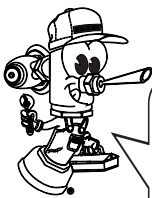

Hola soy Fluxy, te ayudaré a instalar tu producto.  
 Hi I'm Fluxy, I'll help you to install your product.

**Requerimientos de Instalación  
 Installation Requirements**

Modelo / Model	Presión / Pressure					
	Mínima / Minimum			Máxima / Maximum		
	kg/cm²	PSI	kPa	kg/cm²	PSI	kPa
TV-190	0,6	8,53	58,8	6,0	85,3	588,3
TV190-1.9 TV190-1.9-15SEG	0,8	11,3	78,4			

Cada metro de altura de su producto a la base del tinaco equivalen a (0,1 kg/cm²) [1,42 PSI].  
 Meter of height of your product to the base of the tub is equivalent to (0,1 kg/cm²) [1,42 psi].

**Herramientas y Materiales Recomendados / Recommended Tools and Materials**

llave de plomero plumber's wrench ó or llave hexagonal (se vende por separado) hexagonal wrench (sold separately) RH-1486		desarmador de cruz screwdriver	taladro con broca de Ø 1/4" Ø 1/4" drill and drill bit
--	--	-----------------------------------	---

**Herramienta Incluida en su Producto / Tools Included in your Product**

llave para aireador  
aerator key

**Accesorios Incluidos / Included Accessories**

kit de sujeción fixing kit	batería de litio lithium battery 6 V	conexión a tierra ground connection
-------------------------------	--	--

**Requerimientos para el Buen Funcionamiento / Requirements for Good Performance**

1	Instale la salida en lavabos o placas de los siguientes materiales: cerámica, cristal, vidrio, mármol o concreto. / Install the faucet in sinks or plates of the following materials: ceramics, crystal, glass, marble or concrete.		Se recomienda que la tubería de suministro de agua sea de metal (cobre preferentemente). / It is recommended that the water supply pipe is made of metal (preferably copper).
	Evite en lo posible el uso de teflón en las uniones. / Avoid in it possible the use of teflon in the joints.		No se recomienda que la tubería de suministro de agua sea de plástico. / It is not recommended that the water supply pipe is made of plastic.

## Dimensiones para la Instalación / Dimensions for Installation

- 2** Para placas de mármol barrene de acuerdo a las distancias que se muestran en la figura. / Drill for marble slabs according to the distances shown in Fig.

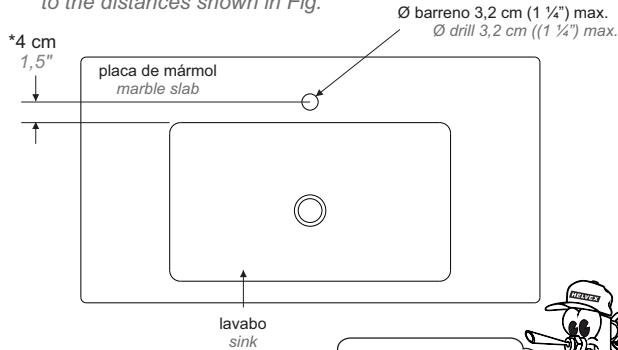

**Espesor máximo de placa de 3 cm. / Maximum thickness of 1,18" plate.**

\* Medidas Recomendadas  
\* Recommended Dimensions

- 3** Instale el módulo electrónico de acuerdo a las medidas recomendadas que se muestran. / Install the electronic module according to the recommended measurements shown.

\* Medidas Recomendadas  
\* Recommended Dimensions

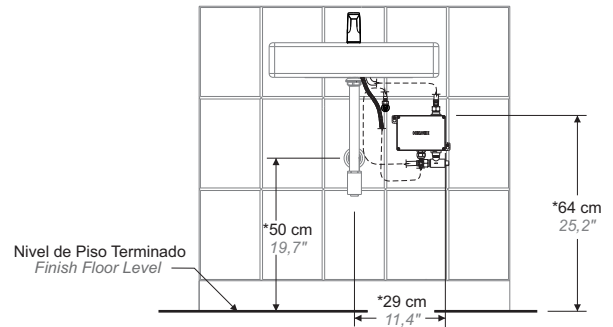

Nota: Coloque el módulo electrónico donde no le salpique el agua. / Note: Place the electronic module which will not spill water.

## Instalación General / General Installation

- 4** Presente el módulo electrónico (incluido), marque y perforo. / Place the electronic module (included), mark and drill.

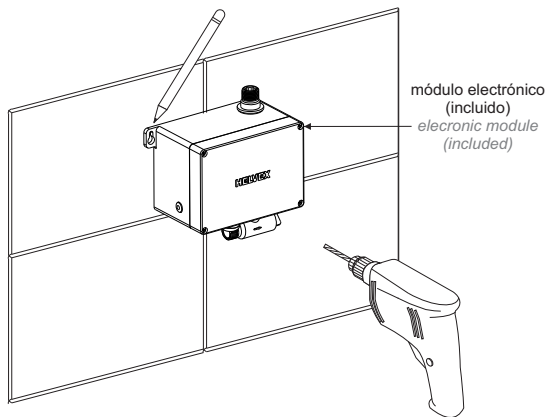

- 5** Inserte los taquetes (incluidos) y apriete con las pijas (incluidas). / Insert the anchors (included) and tighten the lag screws (included).

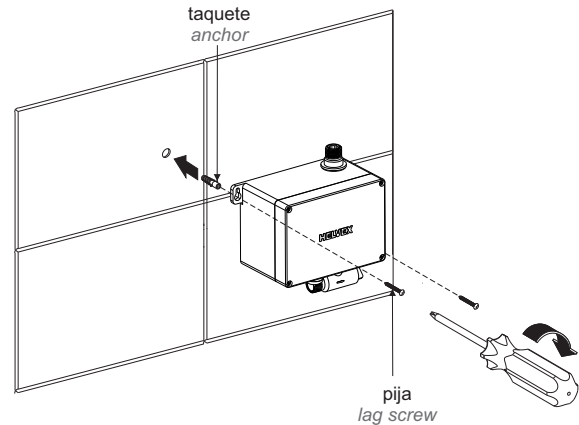

- 6** Desenrosque la tuerca y retire el separador del espárrago. / Unscrew the nut and remove the separator from the shank.

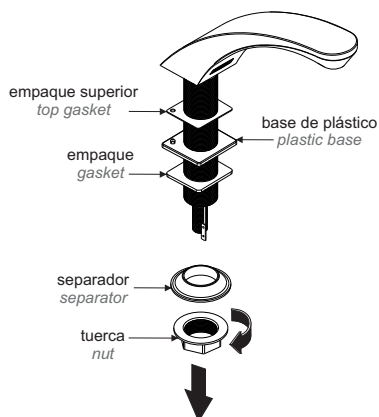

- 7** Inserte la salida en la superficie y verifique que se coloque el empaque superior, la base de plástico y el empaque. / Insert the faucet in the surface and verify that the top gasket, the plastic base and the gasket is placed.

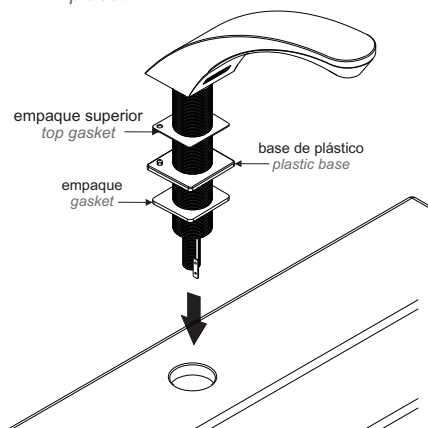

- 8** Inserte la placa de sujeción y el separador, fije la salida enroscando la tuerca firmemente. / Insert the fixing plate and the separator, fix the faucet screwing the nut firmly.

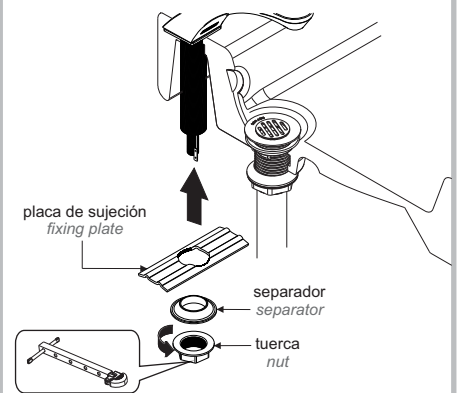

**9** Abra el suministro de agua, purgue la línea de alimentación y ciérrela. / *Open the water supply, purge the supply line and close it.*

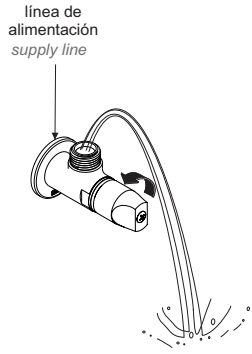

**10** Enrosque la manguera (incluida) al tubo de alimentación y después al conector del módulo electrónico. / *Screw the hose (included) to the supply tube and then to the electronic module connector.*

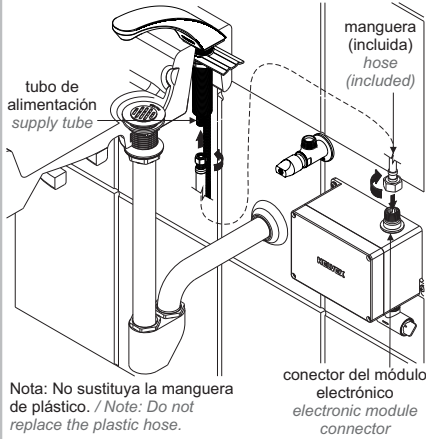

**11** Enrosque la manguera (no incluida) a la válvula check del módulo electrónico y a la línea de alimentación. / *Screw the hose (not included) to the check valve of the electronic module and to the supply line.*

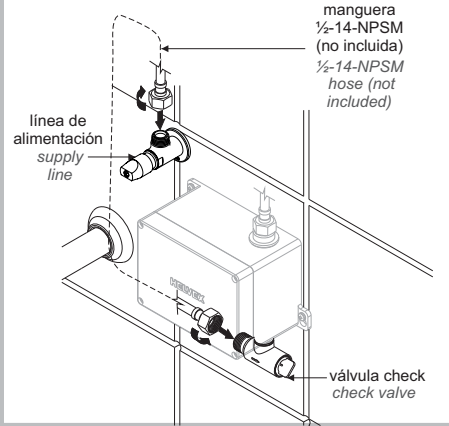

## Conexiones Eléctricas / Electric Connections

**12** Desenrosque los tornillos para abrir el módulo electrónico. Inserte el cable de conexión a tierra (incluido) por el orificio y conecte al conector con cable amarillo/verde. / *Unscrew the screws to open the electronic module. Insert the ground wire (included) through the hole and connect to the yellow / green wire connector.*

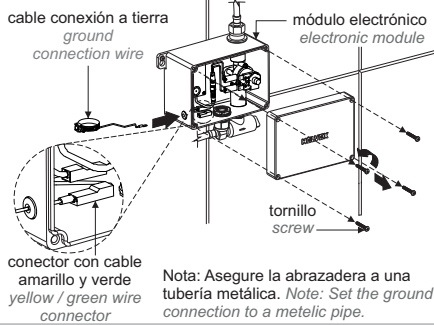

**13** Desenrosque la tuerca de apriete, introduzca el cable de la salida en la tuerca y páselo por el espárrago del módulo electrónico, conecte al conector con cable negro del porta batería y enrosque la tuerca de apriete en el espárrago. / *Unscrew the tightening nut, insert the faucet wire in the nut and insert into the shank of the electronic module, connect into the black connector wire from the box holder battery and screw the tightening nut in the shank.*

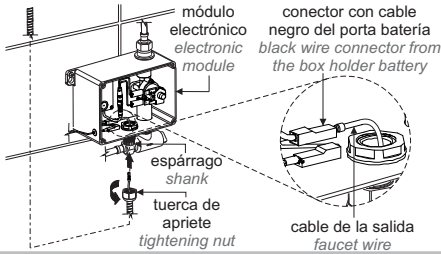

**14** Conecte el conector de alimentación rojo a la terminal (+) de la electroválvula, conecte el conector de alimentación negro a la terminal (-) de la electroválvula. / *Connect the red power connector to the (+) terminal of the solenoid valve, connect the black power connector to the (-) terminal of the solenoid valve.*

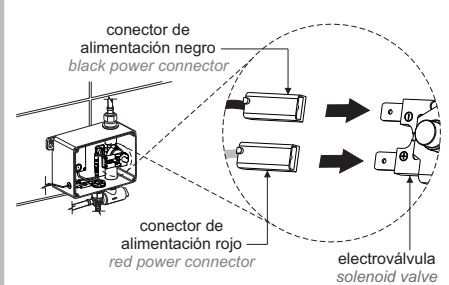

**15** Desenrosque los tornillos y retire la tapa de la caja porta batería. / *Unscrew the screws and remove the cover of the holder battery.*

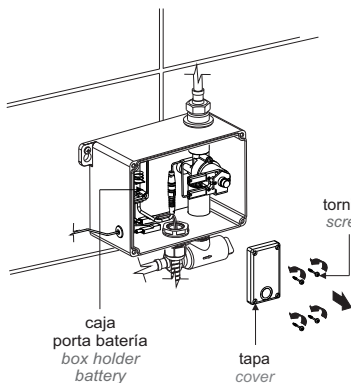

**16** Inserte la batería, coloque la tapa de la caja porta batería y enrosque los tornillos para cerrar. / *Insert the battery, place the holder battery cover and screw the screws to close.*

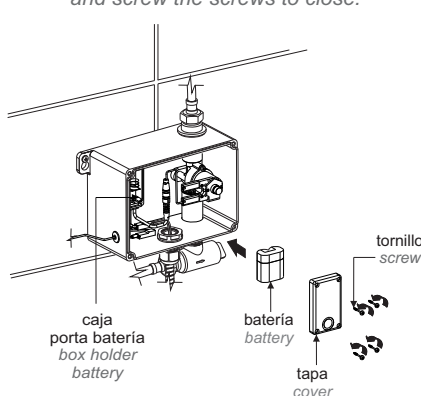

**17** Inserte la tapa del módulo electrónico y enrosque los tornillos para fijar, enrosque la tuerca de sujeción. / *Insert the electronic module cover and screw the screws to fix it, screw the tightening nut.*

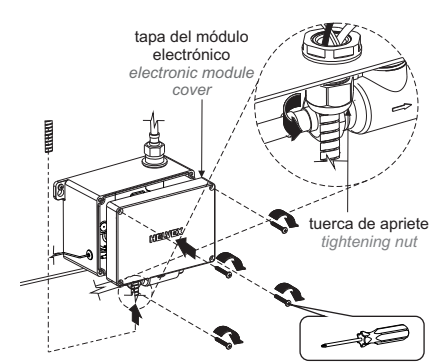

## Operación / Operation

- 18** Abra el suministro de agua. /  
Open the water supply.

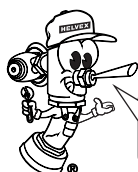
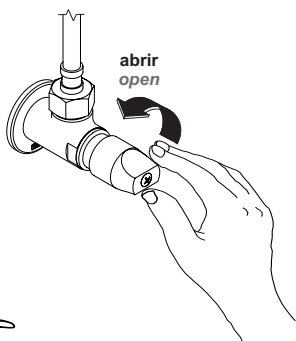

Revise que no existan fugas encima y debajo del lavabo.  
Check aren't leaks over and under the sink.

- 19** Acerque las manos a 2 o 3 cm de la llave, cuando el agua fluya coloque las manos en el chorro, retire las manos para cerrar. Si mantiene la mano por mas de 25 segundos la salida se cerrará automáticamente y tendrá que esperar 10 segundos para volver a utilizar. / Reach around 2 or 3 cm of the faucet, when water flows put your hands on the jet, remove hands to close. By holding your hand for more than 25 seconds the faucet is automatically closed and you have waiting 10 seconds to use it again.

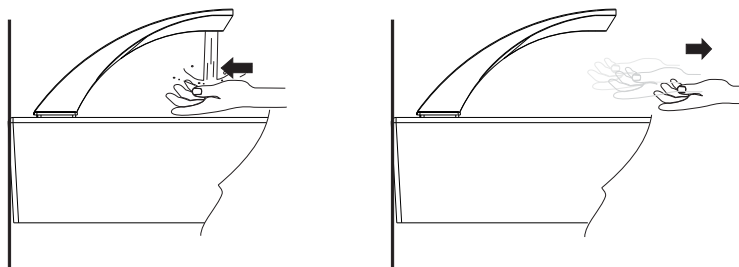

## Comprobación de Nivel de Detección / Checking Detection Level

- 20** Para comprobar el nivel de detección, mantenga presionado el botón Aqua Stop por 11 segundos (aprox.) hasta que se mantenga encendido el led. El rango de detección está ajustado en nivel 5 de fábrica. / To check the level of detection, hold the Aqua Stop button for 11 seconds (approx.) until the LED stays on. The detection range is set to level 5 of manufactures.

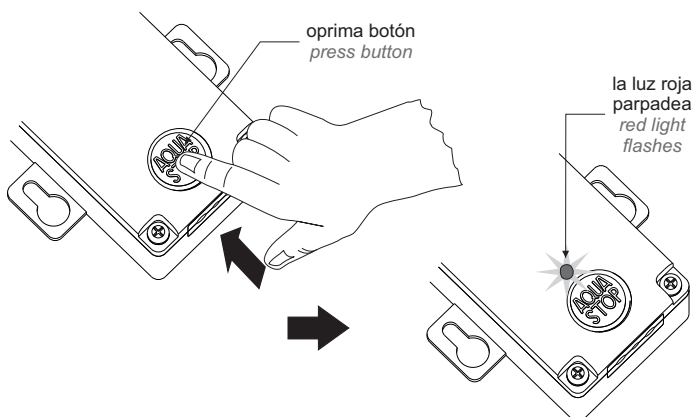
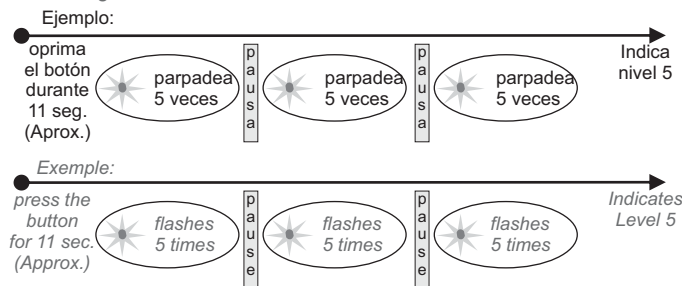

Importante: Si mientras presiona el botón para entrar al modo de comprobación de nivel lo suelta antes de que el botón se mantenga encendido, se entrará al modo AQUA STOP y deberá esperar 30 segundos antes de poder volver a entrar a el modo de comprobación. / Important: If while pressing the button to enter the test mode level is released before the button is on, it entered the AQUA STOP mode and must wait 30 seconds before they can re-enter the test mode.

## Cambio de Nivel de Detección / Level Change Detection

- 21** El nivel de detección es posible cambiarlo usando el botón Aqua Stop. / The detection level can change it using the Aqua Stop button.

- 1** Para entrar en modo de configuración, mantener oprimido el botón por 11 segundos (Hasta que el foco se mantenga encendido), posteriormente libere el botón. / To enter setup mode, hold the button for 11 seconds. (Until the focus remains on), then release the button.

- 2** Antes de que la luz deje de parpadear oprima nuevamente el botón, el nivel de detección será indicado por el número de veces que el led encienda. / Before the light stops flashing press the button again, the detection level will be indicated by the number of times the led lights.

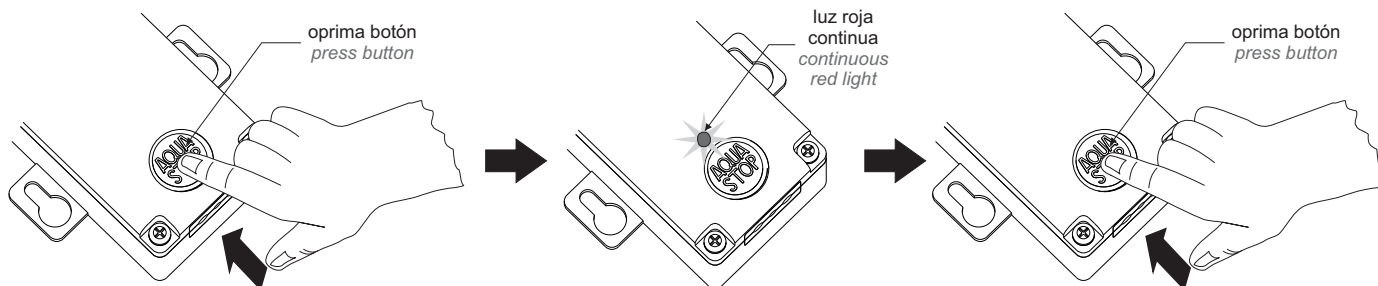

Importante: Si mientras presiona el botón para entrar al modo de configuración de nivel lo suelta antes de que el botón se mantenga encendido, se entrará al modo AQUA STOP y deberá esperar 30 segundos antes de poder volver a entrar a el modo de configuración. / Important: If while pressing the button to enter the setup mode level is released before the button is on, it entered the AQUA STOP mode and must wait 30 seconds before they can re-enter the setup mode.

**3** La serie de encendidos del led se repite tres veces, para que el instalador pueda verificar el nivel de detección. El led encenderá de 1 a 5 veces dependiendo del nivel que se configuró. / *The series of firings led repeated three times, so that the installer can verify the detection level. The led will ignite 1-5 times depending on the level to be set up.*

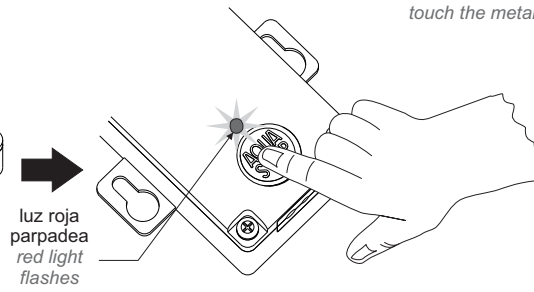
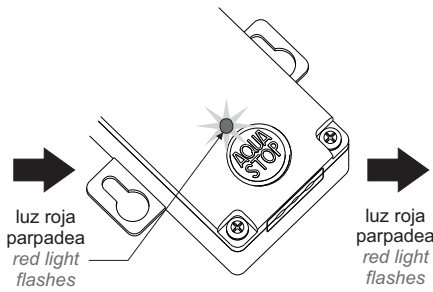

**4** Cada que oprima el botón Aqua Stop el led incrementa en un encendido el cual corresponde al nivel de detección. Para que el módulo tome los cambios realizados espere a que el led deje de prender 10 segundos, (Aprox). (Durante este procedimiento no toque las partes metálicas de la instalación). / *Each press of the Aqua Stop button the led increases in power which corresponds to the level of detection. To take the module changes allow the led stop turn 10 seconds, (Approx). (During this procedure does not touch the metal parts of the installation).*

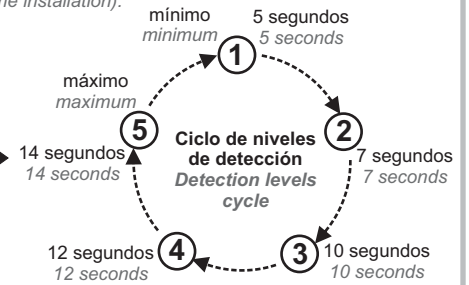

Nota: Cada nivel tiene un tiempo determinado para poder realizar el cambio de este, si no se presiona el botón AQUA STOP para al cambio de nivel antes de que termine dicho tiempo se mantendrá en el nivel que indica en ese momento y deberá entrar al modo de configuración una vez más para realizar el cambio de nivel ( paso 15). / *Note: Each level has a certain order to make the change this time, if the AQUA STOP button to the level change is not pressed before the end of this time will remain at the level indicated at the time and shall enter into Mode configuration once again to make the change in level (step 15).*

### Mantenimiento del Aireador / Maintenance Aerator

**22** Desenrosque el aireador con la llave (incluida) y lávelo con agua y un cepillo suave, vuelva a ensamblar. / *Unscrew the aerator with the aerator key (included) and wash it with water and a soft brush, reassemble again.*

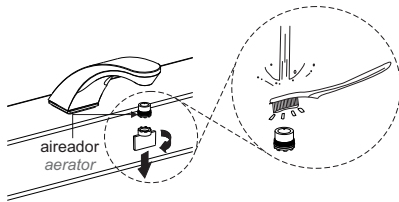

TV-190 TV190-1.9 TV190-1.9-15SEG

### Cambio de Batería / Battery Replacement

**23** Reemplace la batería cuando no salga agua de la salida. Para abrir, desenrosque los tornillos de la tapa del módulo electrónico y posteriormente desenrosque los de la caja porta batería. / *Replace the battery when no water comes out of the faucet. Open the module unscrewing the screws, remove the cap with the gasket and then the battery.*

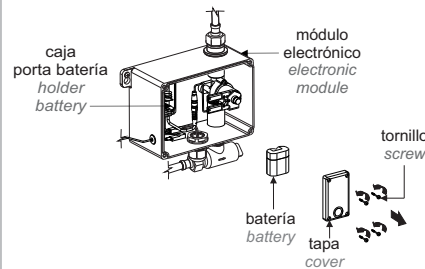

**24** Reemplace la batería, coloque la tapa y atornille. / *Replace the battery, place the cover and screw.*

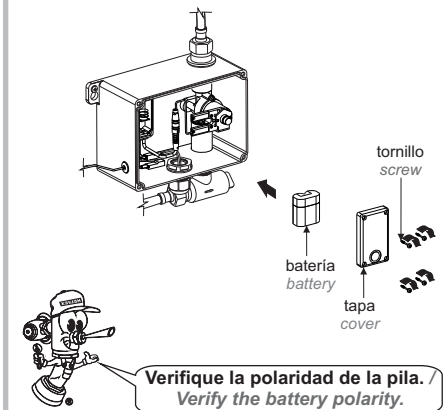

Verifique la polaridad de la pila. / *Verify the battery polarity.*

### Mantenimiento del Filtro / Filter Maintenance

**25** Cierre el suministro de agua, desenrosque el filtro y limpie con cepillo y agua. / *Close the water supply, unscrew the filter and clean it with water and a brush.*

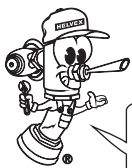
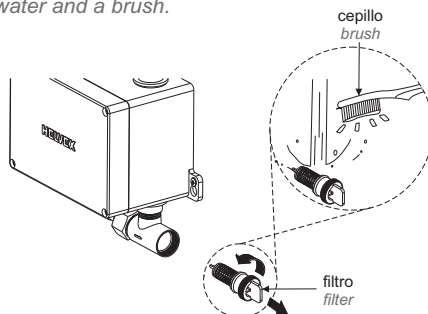

Al retirar el filtro de la válvula check, automáticamente se cierra el flujo de agua. / *When removing the filter from the check valve, water flow automatically closes.*

**26** Enrosque nuevamente. / *Reassemble.*

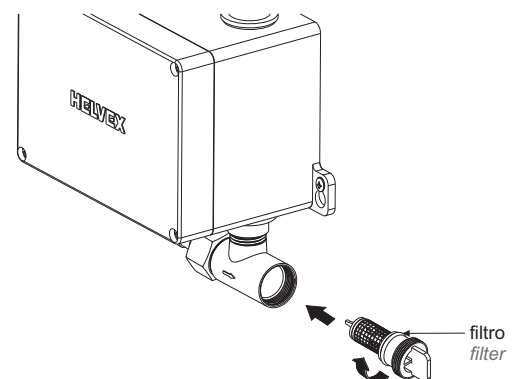

## Recomendación para Limpiar la Llave / Recommendation for Cleaning the Faucet

Para poder limpiar la salida sin que se active automáticamente y evitar que gaste agua, se puede activar la función Aqua Stop presionando una vez el botón Aqua Stop, lo cual permitirá durante 30 segundos que no se accione la detección del usuario, después de los 30 segundos la funcionalidad del sensor regresa a la detección normal. / To clean the exit without automatically activate and prevent wear water. You can turn the Aqua Stop function by pressing once the Aqua Stop button, which will allow for 30 seconds user detection is not operated, after 30 seconds the functionality of the sensor returns to normal detection.

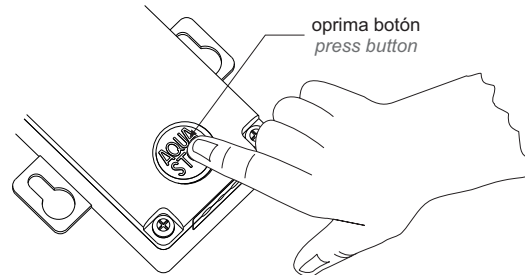

## Posibles Causas y Soluciones/ Troubleshooting

Problema / Problem	Causa / Cause	Solución / Solution
No descarga agua. / There is not water flow	Batería baja. / Low battery.	Reemplace la batería (página 5, paso 23 y 24). / Replace the battery (page 5, step 23 y 24).
	La electroválvula está mal conectada. / The solenoid valve is incorrectly connected.	Verifique que las conexiones sean correctas (página 3, paso 14). / Verify that the connections are correct (page 3, step 14).
	Filtro obstruido por impurezas en el agua. / Filter clogged by impurities in the water.	Limpie el filtro de la válvula check (página 5, paso 25 y 26). / Clean the solenoid valve filter (page 5, step 25 y 26).
	Aireador obstruido por las impurezas. / Aerator clogged by impurities.	Limpie el aireador (página 5, paso 22). / Clean the aerator (page 5, step 22).
	Poca o nula presión del agua. / Low or no water pressure.	Verifique los requerimientos de la instalación (página 1). / Verify the requirements of the installation (page 1).
No cierra el flujo de agua al retirar las manos. / The water flow does not close when remove the hands.	La salida está detectando algún objeto. / The faucet is detecting some object.	Verifique que no se obstruya el área de detección. / Verify the detection area is not obstructed.

Producto: Llave de Lavabo Electrónica de Proximidad de Baterías.  
 Marca: Helvex.  
 Modelos: TV-190, TV190-1.9 y TV190-1.9-15SEG  
 Tensión de alimentación: 6 Vcc.  
 Potencia: 3 Watts  
 Batería de Litio: 6 V

Product: Proximity Electronic Sink Faucet of Batteries.  
 Brand: Helvex.  
 Models: TV-190, TV190-1.9 y TV190-1.9-15SEG  
 Supply voltage: 6 VDC.  
 Power: 3 Watts  
 Lithium battery: 6 V

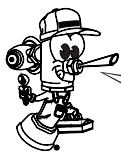

Participa en nuestros cursos gratuitos de capacitación.  
 Enter our free training courses.

Comunícate:  
 Contact:  
 En la Ciudad de México:  
 In Mexico City:  
 01 55 53 33 94 00  
 Ext. 5804, 5805 y 5806

En Monterrey:  
 In Monterrey:  
 (0181) 83 33 57 67  
 (0181) 83 33 61 78

En Guadalajara:  
 In Guadalajara:  
 (0133) 36 19 01 13

Centro de Capacitación  
**HELVEX**

## Recomendaciones de Limpieza / Cleaning Recommendations

Es muy importante seguir las siguientes instrucciones para conservar los acabados de los productos HELVEX, con brillo y en perfecto estado:

1. Utilice únicamente agua y un paño limpio.
2. No utilice fibras, polvos, abrasivos, ni productos químicos.
3. No utilice objetos punzo-cortantes para limpiar los acabados.
4. Se recomienda realizar la limpieza de su producto diariamente.

**Note:** Vea nuestros tips en la pag. [www.helvex.com.mx](http://www.helvex.com.mx)

It is very important to follow the instructions below to preserve HELVEX products finishes, shiny and in perfect condition:

1. Use only water and a clean cloth.
2. Do not use fibers, powders, abrasives, or chemicals.
3. Do not use sharp objects to clean the finish.
4. It is recommended to clean your product daily.

**Note:** See our tips on: [www.helvex.com.mx](http://www.helvex.com.mx)

