

Asesoría y Servicio Técnico: 01800 909 2020
 Consultancy and Technical Service: 01(55)5339431
 servicio.tecnico@helvex.com.mx



Refacciones Originales: 01 (55) 53 33 94 00
 Original Parts: Ext. 5068 y 5815



Agradecemos su elección por los productos HELVEX. Estamos seguros de que su confiabilidad por el producto excederá sus más altas expectativas, cuya funcionalidad, estética, durabilidad, respaldo integral y alta calidad le otorgarán plena satisfacción por años, reflejando el compromiso con la calidad, innovación y el medio ambiente que forman parte de Helvex.

Thank you for choosing HELVEX products. We are confident that the product reliability will exceed your highest expectations, whose functionality, aesthetics, durability, high quality and comprehensive support grant him full satisfaction for years, reflecting the commitment to quality, innovation and the environment as part Helvex.

⚠ ADVERTENCIA / WARNING

Para disminuir el riesgo de lesiones o daños a la propiedad, lea todas las instrucciones antes de instalar el producto. Utilice gafas de seguridad. En obras de construcción, instalación, modificación, ampliación y reparación deben cumplir con el reglamento de construcción y obras de su localidad. El producto ilustrado puede sufrir cambios de aspecto como resultado de la mejora continua a la que está sujeto.

To reduce the risk of injury or property damage, read all instructions before installing the product. Use safety glasses. In construction, installation, alteration, extension and repair must comply with the rules of construction in your local. The illustrated product may change in appearance as a result of continuous improvement to which it is subject.

Este instructivo aplica al producto en cualquier acabado. / This instructive applies to the product in any finish.

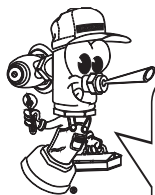

Hola soy Fluxy, te ayudaré a instalar tu producto.

Hi I'm Fluxy, I'll help you to install your product.

Diagrama eléctrico / General Installation

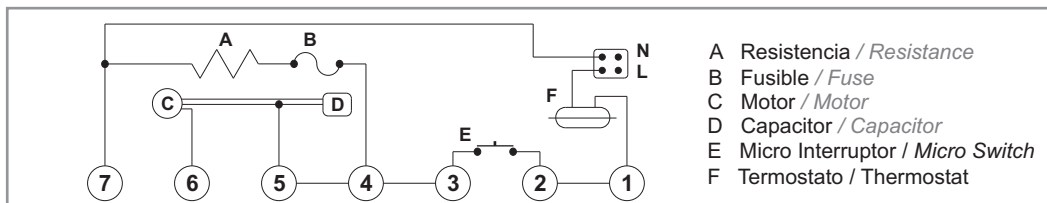

Visite nuestra página www.helvex.com.mx, para visualizar los videos de instalación.
 Visit our website www.helvex.com.mx, to view the installation videos.

Herramienta Requerida / Required Tools

taladro con broca de 5/16" drill with 5/16"



destornillador de cruz phillips screwdriver



destornillador plano phillips screwdriver



Datos Técnicos / Technical Data

Voltaje / Voltage: 120 V~
 Frecuencia / Frequency: 60 Hz
 Corriente / Current: 16 A
 Potencia / Power: 1800 W
 Dimensiones / Dimensions: A:230mm L:267mm Prof:172mm

Requerimientos de Instalación / Installation Requirements

1 Plantilla de instalación / Installation template

utilice broca para concreto de Ø 5/16" use concrete drill Ø 5/16"

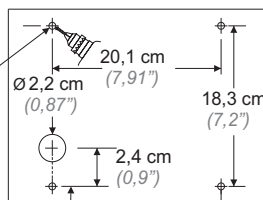

altura recomendada 130 cm recommended height 130 cm

*36 cm (14,1") FP Final de Pared (End Wall)

Nivel de Piso Terminado (Finished Floor Level)

Antes de la instalación, se debe tener la preparación del ducto eléctrico en el muro. / Before installation, you must have the preparation of electrical conduit in the wall.



*Medidas Recomendadas
 *Recommended Actions

Instalación Plantilla / Installation Template

- 2 Coloque la plantilla, marque y barrene. / Place the template, mark and drill.

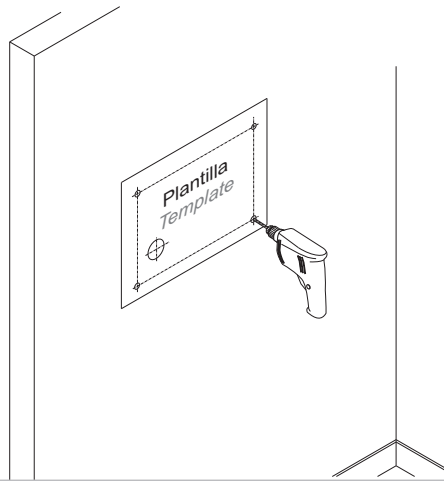

Instalación Base / Installation Base

- 3 Inserte los taquetes y fije la base. / Tap the wall and secure the base.

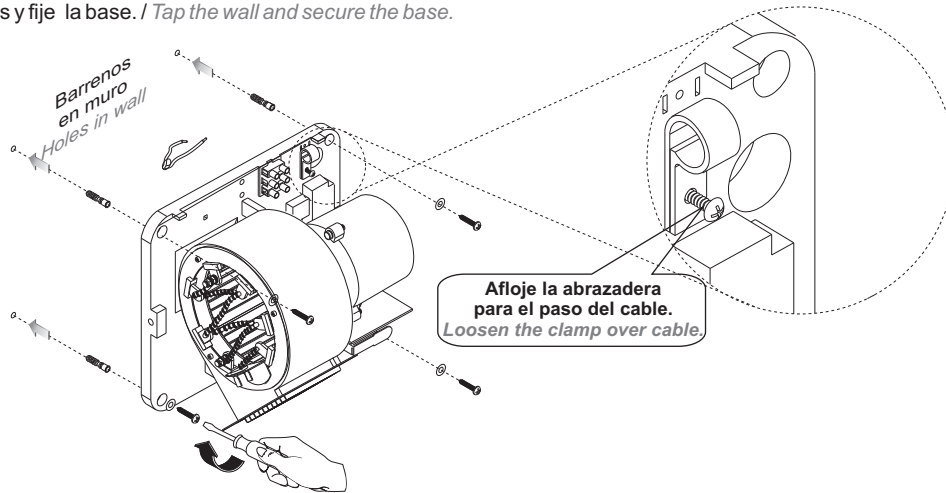

Instalación Cubierta / Cover Installation

- 4 Conecte los cables, y coloque la cubierta, apretando los tornillos laterales para asegurarla. / Connect the cables, and replace the cover, tightening the side screws to secure it.

Antes de conectar, asegúrese de bajar el interruptor. / Before connecting, be sure to turn the switch.

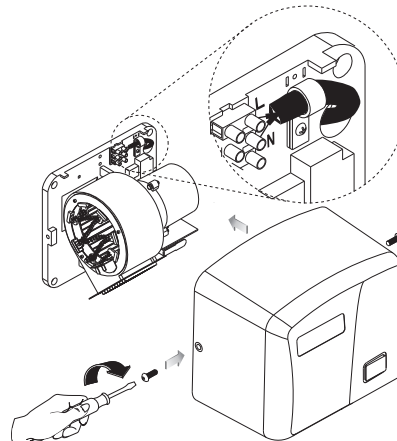

Operación / Operation

5 Presione el botón para accionar el secador. / Press the button to operate the dryer.

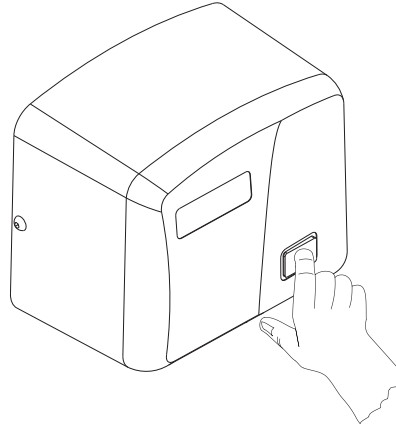

Despiece / Exploded

6

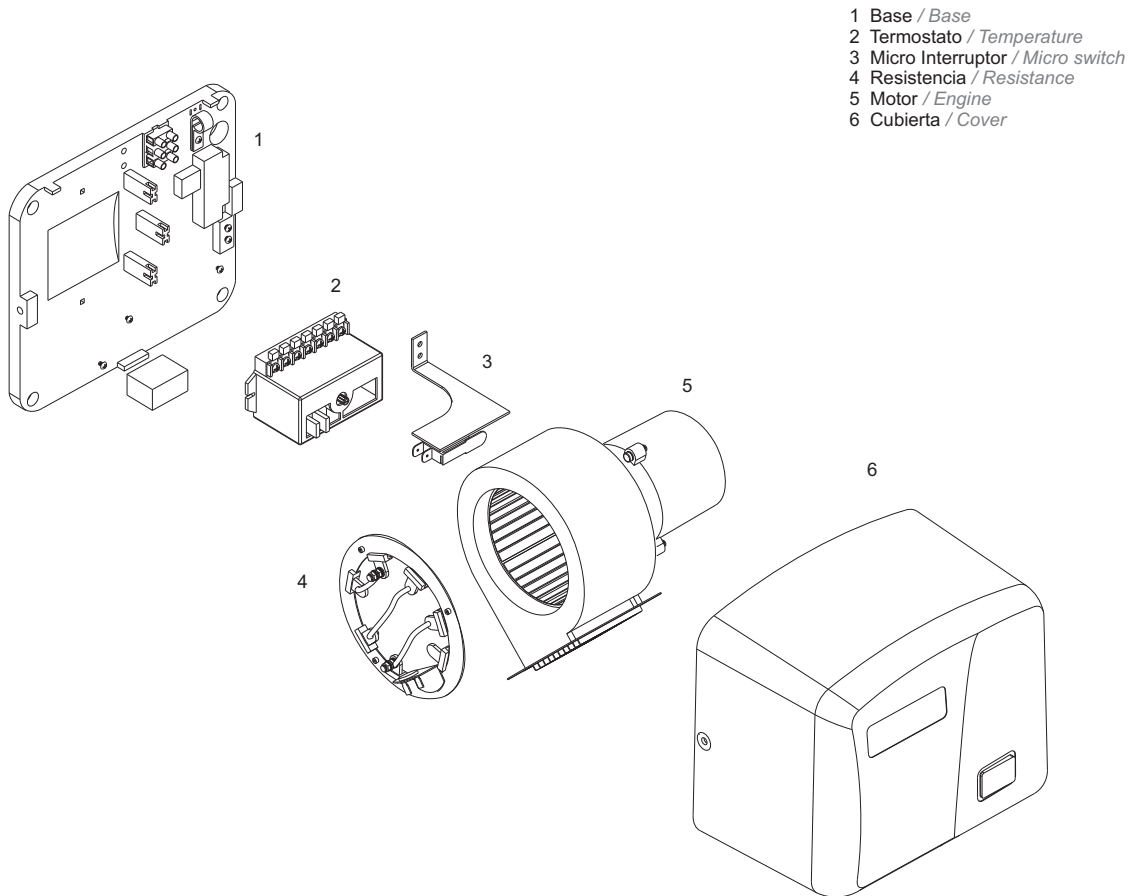

Recomendaciones / Recommendations

1. Este aparato no se destina para utilizarse por personas (incluyendo niños) cuyas capacidades físicas, sensoriales o mentales sean diferentes o estén reducidas, o carezcan de experiencia o conocimiento, a menos que dichas personas reciban una supervisión o capacitación para el funcionamiento del aparato por una persona responsable de seguridad.

2. Los niños deben supervisarse para asegurar que ellos no empleen los aparatos como juguete.

1. *This appliance is not intended for use by persons (including children) with reduced physical, sensory or mental capabilities may be different or reduced, or lack of experience or knowledge, unless such persons are supervision or training to operate the appliance by a person responsible for security.*

2. *Children should be supervised to ensure they do not use the devices as a toy.*

Posibles Causas y Soluciones / Possible Causes and Solutions

Problema	Causa	Solución
No se activa. / No active.	Alimentación eléctrica sin corriente. / Without power supply.	Verifique que esté conectado a la corriente eléctrica. / Verify that you are connected to the mains.
	Cables de conexión sueltos y rotos. / Broken wires and loose connections.	Verifique el paso de corriente con un detector de CA. / Check current flow detector with CA.
No se apaga. / Not off.	Esta obstruido el sensor óptico. / This obstructed the optical sensor.	Retire lo que obstruye al sensor. / Remove that hinders sensor.
	El secador se encuentra muy cerca de un objeto que refleja la señal, y vuelve arrancar. / The dryer is very close to an object reflecting the signal, and start again.	Colocar en otro sitio el secador o el objeto reflejante. / Place in the dryer or else the reflecting object.

"Si el cordón de alimentación es dañado, éste debe sustituirse por el fabricante, por su agente de servicio autorizado o por personal calificado con el fin de evitar un peligro." / "If the power cord is damaged, it must be replaced by the manufacturer, its authorized service agent or a similarly qualified in order to avoid hazard."



Participa en nuestros cursos gratuitos de capacitación.
Enter our free training courses.

Comunícate:
Contact:

En la Ciudad de México:
In Mexico City:
01 55 53 33 94 00
Ext. 5804, 5805 y 5806

En Monterrey:
In Monterrey:
(0181) 83 33 57 67
(0181) 83 33 61 78

En Guadalajara:
In Guadalajara:
(0133) 36 19 01 13

Centro de Capacitación
HELVEX

Recomendaciones de Limpieza / Cleaning Recommendations

Es muy importante seguir las siguientes instrucciones para conservar los acabados de los productos HELVEX, con brillo y en perfecto estado:

1. Utilice únicamente agua y un paño limpio.
2. No utilice fibras, polvos, abrasivos, ni productos químicos.
3. No utilice objetos punzo-cortantes para limpiar los acabados.
4. Se recomienda realizar la limpieza de su producto diariamente.

Nota: Vea nuestros tips en la pag. www.helvex.com.mx

It is very important to follow the instructions below to preserve HELVEX products finishes, shiny and in perfect condition:

1. Use only water and a clean cloth.
2. Do not use fibers, powders, abrasives, or chemicals.
3. Do not use sharp objects to clean the finish.
4. It is recommended to clean your product daily.

Note: See our tips on: www.helvex.com.mx

