

Asesoría y Servicio Técnico: 01800 909 2020
 Consultancy and Technical 01(55)53339431
 Service: servicio.tecnico@helvex.com.mx



Refacciones Originales: 01 800 890 0594
 Original Parts: 01 (55) 53 33 94 00
 53 33 94 21
refacciones@helvex.com.mx Ext. 5068, 5815 y 5913



Agradecemos su elección por los productos HELVEX.
 Estamos seguros de que su confiabilidad por el producto excederá sus más altas expectativas, cuya funcionalidad, estética, durabilidad, respaldo integral y alta calidad le otorgarán plena satisfacción por años, reflejando el compromiso con la calidad, innovación y el medio ambiente que forman parte de Helvex.

*Thank you for choosing HELVEX products.
 We are confident that the product reliability will exceed your maximum expectations. The functionality, aesthetics, durability, quality and support will grant you full satisfaction for years, it is Helvex commitment to the quality, innovation and the environment.*

⚠ ADVERTENCIA / WARNING

Para disminuir el riesgo de lesiones o daños a la propiedad, lea todas las instrucciones antes de instalar el producto. Utilice gafas de seguridad. En obras de construcción, instalación, modificación, ampliación y reparación deben cumplir con el reglamento de construcción y obras de su localidad. El producto ilustrado puede sufrir cambios de aspecto como resultado de la mejora continua a la que está sujeto.

To reduce the risk of injury or property damage, read all instructions before installing the product. Please remember to use safety glasses. In construction, installation, alteration, extension and repair, the rules of constructions must be applied. As result of continuous improvement, the illustration product may change in appearance.

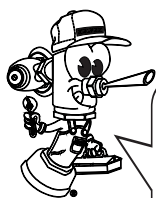

Hola soy Fluxy, te ayudaré a instalar tu producto.
 Hi I'm Fluxy, I'll help you to install your product.

Esta guía de instalación aplica al producto en cualquier acabado. / This installation guide applies to the product in any finish.

Herramienta Requerida / Required Tools

<p>lápiz pencil</p>	<p>flexómetro flexometer</p>	<p>taladro drill</p>	<p>sierra caladora jigsaw tool</p>	<p>sellador adhesivo adhesive sealant</p>	<p>pistola con silicón antihongos anti-fungus silicone</p>
-------------------------	----------------------------------	--------------------------	--	---	--

Especificaciones Técnicas / Technical specifications

- Cerámica al alto brillo porcelanizada.
- Grado de calidad "A".
- Alta resistencia mecánica.
- Esmalte vítreo de alta resistencia.
- Instalación sobre cubiertas de mármol, granito, cantera, madera, etc.
- Ceramic porcelain enamel to high brightness.
- Quality Grade "A".
- High mechanical strength.
- highly resistant vitreous enamel.
- Installation of marble countertops, granite, quarry, wood, etc.

Dimensiones Generales / General Dimensions

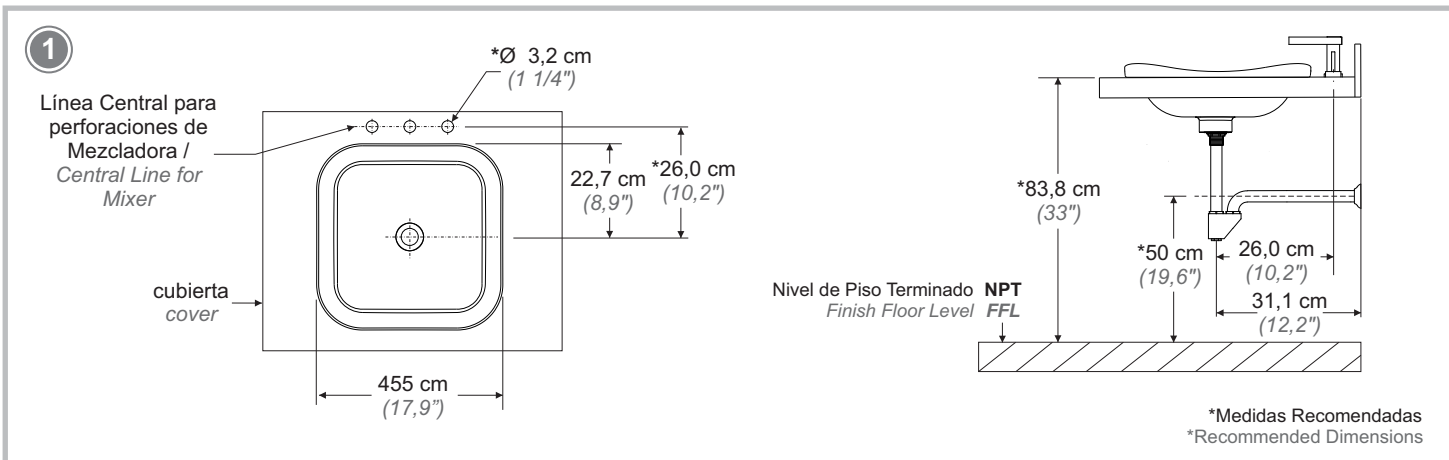

Instalación General para Sobreponer / General Installation for Superimpose

- 2** Coloque el lavabo en la posición deseada y marque el centro del barreno sobre la cubierta para la instalación de la contra y perforo un barreno de $\varnothing 8,0$ cm. / Place the sink in the desired position and mark the center hole on the cover to install the against and drill of $\varnothing 3,1$ "

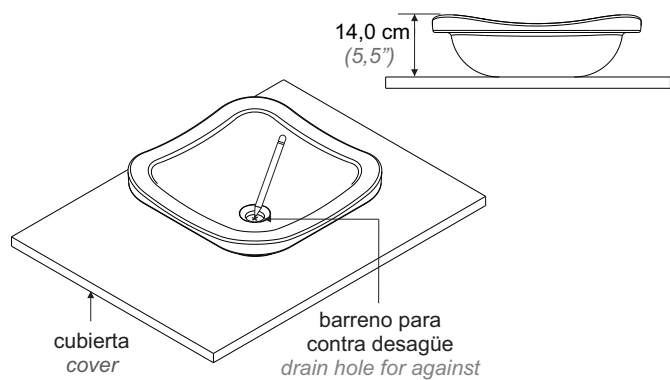

- 3** Limpie la superficie sobre la que se colocará el lavabo. / Clean the surface on which the sink will be placed.

Línea Central para perforaciones de Mezcladora ó Monomando / Central Line for Mixer or Single Handle Drilling

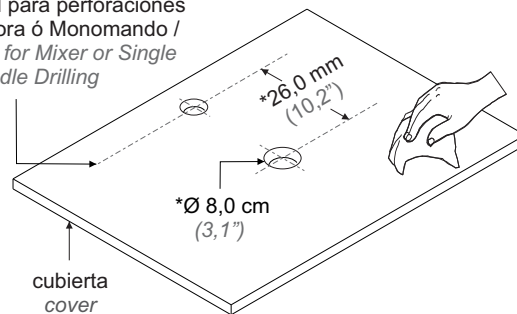

*Medidas Recomendadas
*Recommended Dimensions

- 4** Voltee el lavabo, coloque la contra (no incluida) y aplique sellador adhesivo. / Turn the sink, place the counter (not included) and apply adhesive sealant.

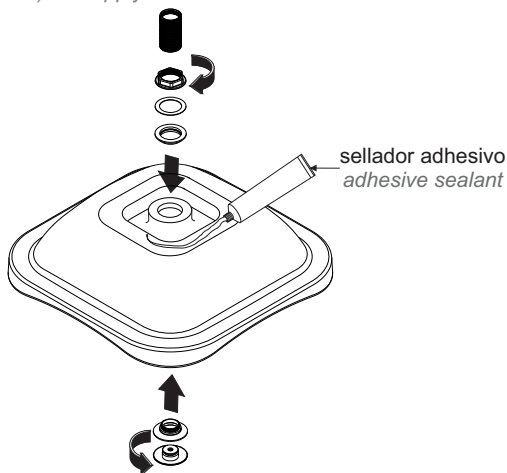

- 5** Coloque el lavabo en posición, limpie el exceso de sellador adhesivo. Mantenga fijo el lavabo sobre la cubierta hasta que seque el sellador. / Place the sink into position, wipe off excess adhesive sealant. Keep the sink fixed on the cover until the adhesive sealer dries.

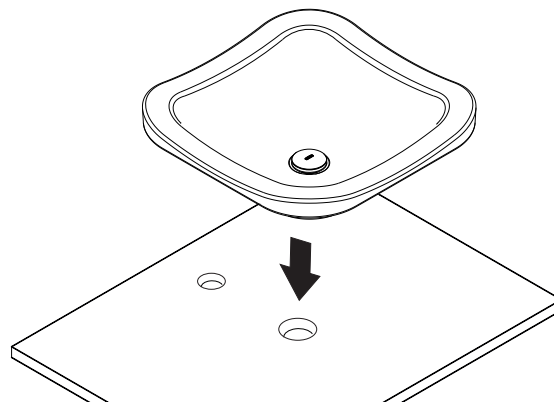

- 6** Aplique silicón antihongos. Instale el monomando y el desagüe (no incluidos). / Apply anti-fungus silicone. Install the mixer and the drain (not included).

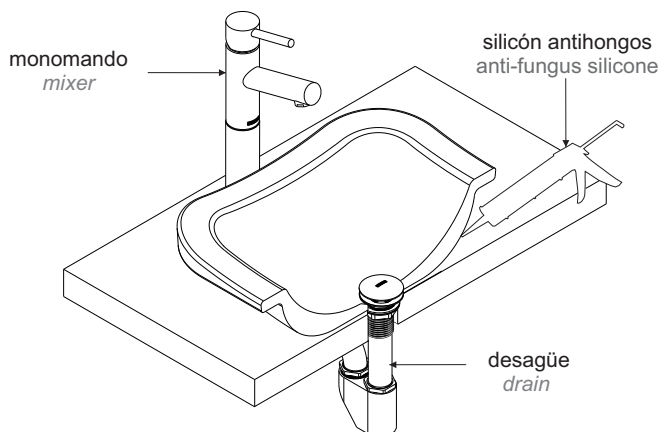

Se recomienda utilizar el lavabo 12 horas después de su instalación. / We recommend using the washbasin 12 hours after installation.



Instalación General para Sobrecubierta / General Installation for Surface

Para cubiertas de madera sin abertura o similar, realice lo siguiente: / For wood decks without opening or similar, do the following:

- 7** Recorte la línea guía de la plantilla y colóquela sobre la cubierta a instalar el lavabo. / Cut the guide line from the template and place it on the cover to install the sink.

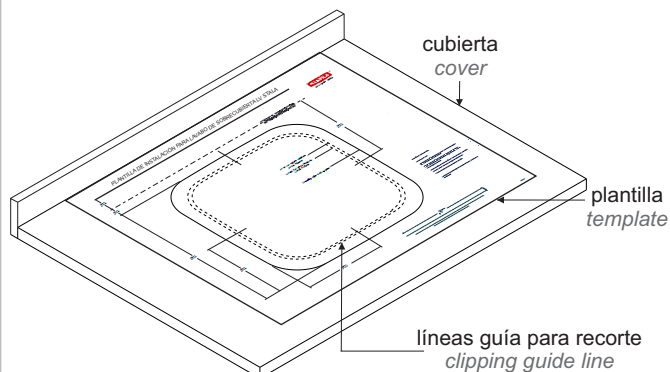

- 8** Marque el contorno recortado en la cubierta y realice el corte, siguiendo la línea trazada, para formar la abertura. / Mark the outline over the cover and make a cut along the traced line to form the opening.

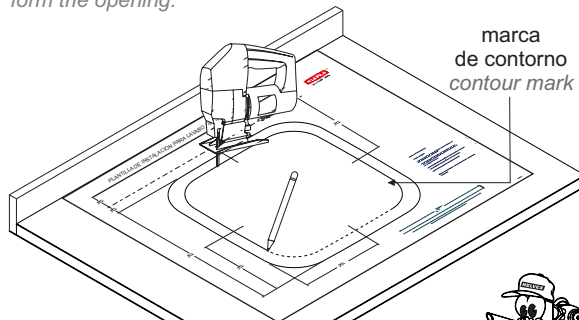

Al terminar, verifique que la periferia de la abertura este libre de rebabas o exceso de material. / When finished, check that the periphery of the opening is free of burrs or excess material.



Si la cubierta ya tiene abertura proceda a lo siguiente: / If the cover already has opening, proceed as follows:

- 9** Verifique que el lavabo entre libremente. / Check that the sink enters freely.

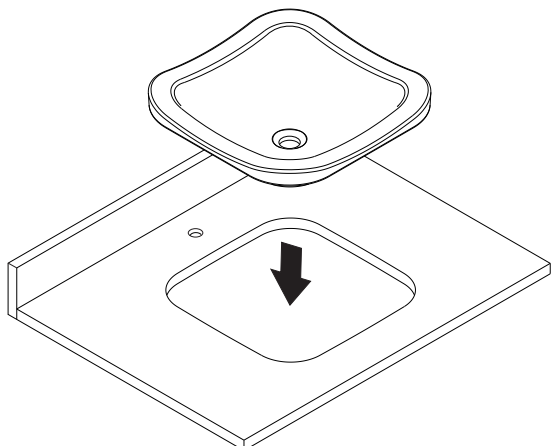

- 10** Voltee el lavabo, coloque la contra (no incluida). / Turn the sink over, place the counter (not included).

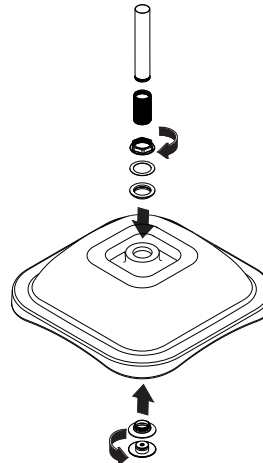

- 11** Aplique el sellador adhesivo a la ceja del lavabo. / Apply the adhesive sealant to the sink edge.

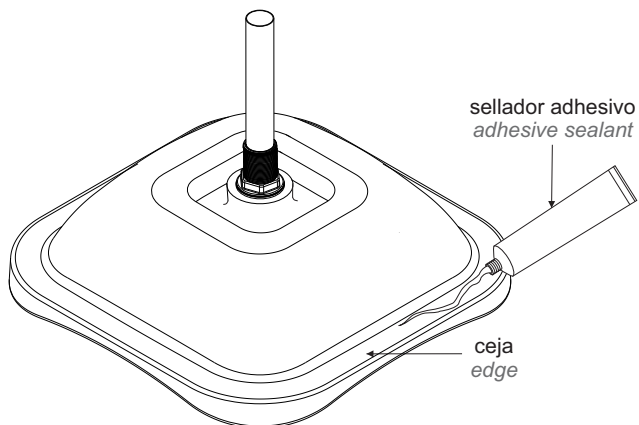

- 12** Coloque el lavabo haciendo coincidir el contorno. / Position the sink by matching the outline.

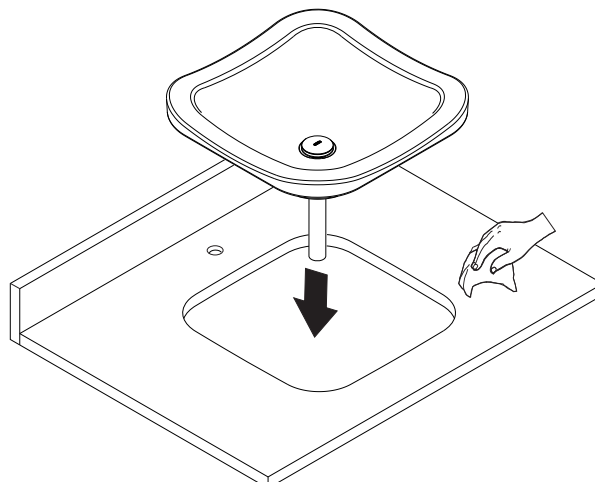

- 13** Mantenga fijo el lavabo sobre la cubierta, el tiempo que sea necesario, hasta que seque el sellador adhesivo y aplique silicón antihongos. / *Keep the sink fixed on the cover, as long as necessary, until the adhesive sealer dries and apply anti-fungus silicone.*

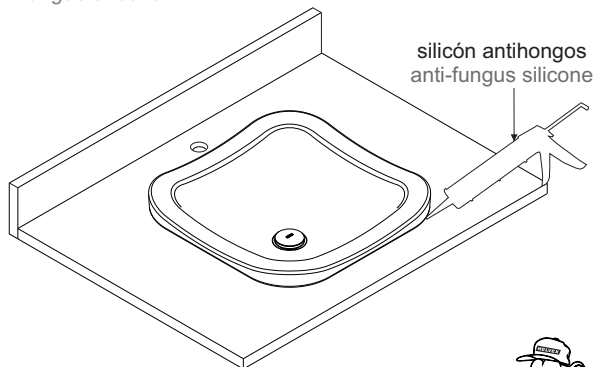

Se recomienda utilizar el lavabo 12 horas después de su instalación. / *We recommend using the washbasin 12 hours after installation.*



- 14** Instale el monomando y el desagüe (no incluidos). / *Install the mixer and the drain (not included).*

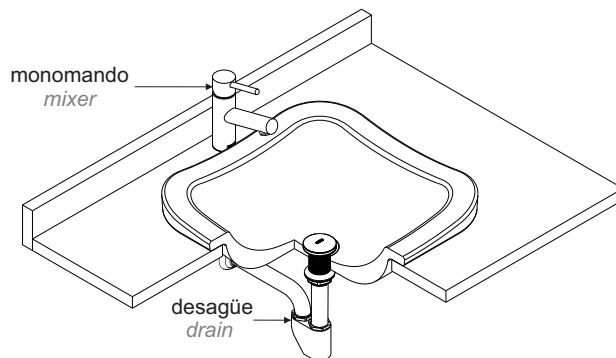

Posibles Causas y Soluciones / Troubleshooting

Para Lavabo de Sobreponer / For Washbasin for Superimpose

Problema / Problem	Causas / Causes	Soluciones / Solutions
Filtración en la contra del lavabo. / <i>Filtration in against the sink.</i>	Contra floja. / <i>Against loose.</i>	Apriete la contra. / <i>Tighten the counter.</i>
El lavabo no esta fijo. / <i>The sink is not fixed.</i>		

Para Lavabo de Sobrecubierta / For Washbasin for on Surface

Problema / Problem	Causas / Causes	Soluciones / Solutions
Filtración en la contra del lavabo. / <i>Filtration in against the sink.</i>	Contra floja. / <i>Against loose.</i>	Apriete la contra. / <i>Tighten the counter.</i>
El lavabo no esta fijo. / <i>The sink is not fixed.</i>	No se colocó el adhesivo. / <i>The adhesive was not placed.</i>	Colocar sellador adhesivo en la ceja del lavabo (Pág. 3, paso 11). / <i>Attach adhesive sealant to the sink edge (Page 3, step 11).</i>

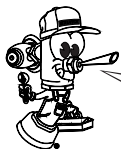

Participa en nuestros cursos gratuitos de capacitación. / *Enter our free training courses.*

Comunícate:
Contact:

En la Ciudad de México:
In Mexico City:
01 55 53 33 94 00
Ext. 5804, 5805 y 5806

En Monterrey:
In Monterrey:
(0181) 83 33 57 67
(0181) 83 33 61 78

En Guadalajara:
In Guadalajara:
(0133) 36 19 01 13

Centro de Capacitación



Recomendaciones de Limpieza / Cleaning Recommendations

Es muy importante seguir las siguientes instrucciones para conservar los acabados de los productos HELVEX, con brillo y en perfecto estado:

1. Utilice únicamente agua y un paño limpio.
2. No utilice fibras, polvos, abrasivos, ni productos químicos.
3. No utilice objetos punzo-cortantes para limpiar los acabados.
4. Se recomienda realizar la limpieza de su producto diariamente.

Nota: Vea nuestros tips en la pag. www.helvex.com.mx

It is very important to follow the instructions below to preserve HELVEX products finishes, shiny and in perfect condition:

1. Use only water and a clean cloth.
2. Do not use fibers, powders, abrasives, or chemicals.
3. Do not use sharp objects to clean the finish.
4. It is recommended to clean your product daily.

Note: See our tips on: www.helvex.com.mx

