

Interceptora de grasa con canastilla para sedimentos sólidos de 45 l/min y 18 kg de capacidad. / Grease interceptor with basket for solid sediments of 11,8 gpm and 39,6 lb of capacity.

Asesoría y Servicio Técnico: 01800 909 2020
 Consultancy and Technical Service: 01(55)53339431
 servicio.tecnico@helvex.com.mx



Refacciones Originales: 01 800 890 0594
 Original Spare Parts: 01 (55) 53 33 94 00
 refacciones@helvex.com.mx 53 33 94 21
 Ext. 5068, 5815 y 5913



Agradecemos su elección por los productos HELVEX. Estamos seguros de que su confiabilidad por el producto excederá sus más altas expectativas, cuya funcionalidad, estética, durabilidad, respaldo integral y alta calidad le otorgarán plena satisfacción por años, reflejando el compromiso con la calidad, innovación y el medio ambiente que forman parte de Helvex.

Thank you for choosing HELVEX products. We are confident that the product reliability will exceed your maximum expectations. The functionality, aesthetics, durability, quality and support will grant you full satisfaction for years, it is Helvex commitment to the quality, innovation and the environment.

⚠ ADVERTENCIA / WARNING

Para disminuir el riesgo de lesiones o daños a la propiedad, lea todas las instrucciones antes de instalar el producto. Utilice gafas de seguridad. En obras de construcción, instalación, modificación, ampliación y reparación deben cumplir con el reglamento de construcción y obras de su localidad. El producto ilustrado puede sufrir cambios de aspecto como resultado de la mejora continua a la que está sujeto.

To reduce the risk of injury or property damage, read all instructions before installing the product. Please remember to use safety glasses. In construction, installation, alteration, extension and repair, the rules of constructions must be applied. As result of continuous improvement, the illustration product may change in appearance.

Esta guía de instalación aplica al producto en cualquier acabado. / This installation guide applies to the product in any finish.

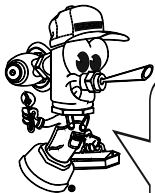

Hola soy Fluxy, te ayudaré a instalar tu producto.
 Hi I'm Fluxy, I'll help you to install your product.

Requerimientos de Instalación Installation Requirements

Para el correcto funcionamiento de este producto, deberá tomar en cuenta la siguiente información:

CAUDAL MÁXIMO: 45 l/m
 CAPACIDAD DE RETENCIÓN DE GRASA: 18 kg
 CONEXIÓN DE ENTRADA Y SALIDA: Ø 2"-11,5 NPT (CUERDA INTERIOR)
 TEMPERATURA MÁXIMA DE OPERACIÓN: 88 °C
 PESO TOTAL: 42 KG

For the correct operation of this product, you must follow the next information:

MAXIMUM FLOW: 11,8 gpm
 GREASE RETENTION CAPACITY: 39,6 lb
 INPUT AND OUTPUT CONNECTION: Ø2"-11,5 NPT (INTERNAL THREAD)
 MAXIMUM OPERATING TEMPERATURE: 190,4 °F
 TOTAL WEIGHT: 92,5 lb

Herramienta Requerida / Required Tools

teflón
 plumber
 tape



llave allen Ø ½"
 (no incluida)
 hex key Ø ½"
 (not included)

llave inglesa
 wrench



Componentes del Producto / Product Components

Dimensiones Generales / General Dimensions

1

No.	Descripción / Description
1	Tornillo / Screw
2	Tapa / Cover
3	Sello / Seal
4	Placa Desviadora 7" / Diverter plate 7"
5	Mampara Grande 6" / Large Bulkhead 6"
6	Mampara Chica 5" / Short Bulkhead 5"
7	Canasta Recolectora / Collection Basket
8	Caja Armada con Marco / Box with frame

2

3

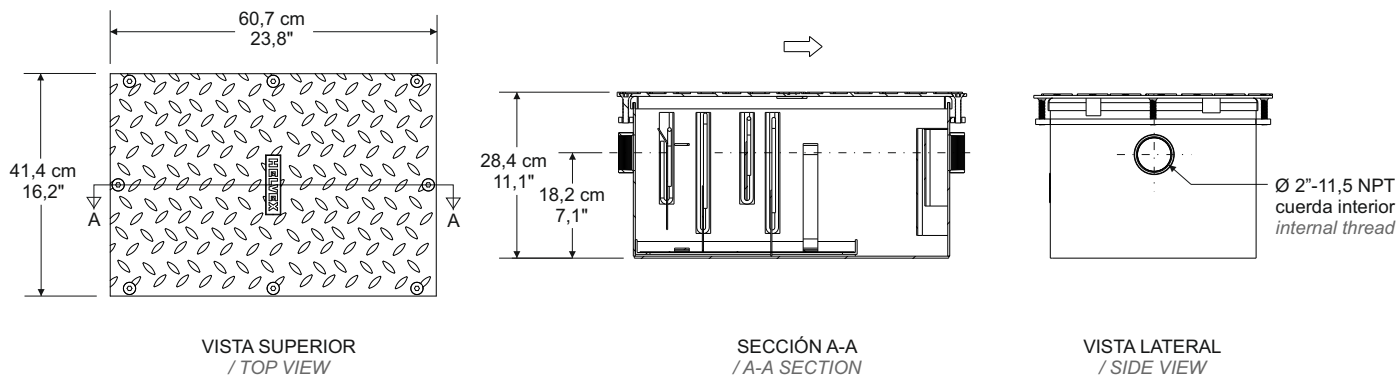

Instalación General / General Installation

4

Enrosque a la interceptora un adaptador macho 2" (1) (no incluido) , posteriormente coloque un tubo de PVC de 2" (2) (no incluido) con una tuerca unión de 2" (3) y finalmente ajuste a tubo de PVC de 2" (2). / Screw to the interceptor a male adapter 2" (not included), then place a PVC pipe 2" (not included) with a 2" union nut and finally fit to 2" PVC pipe.

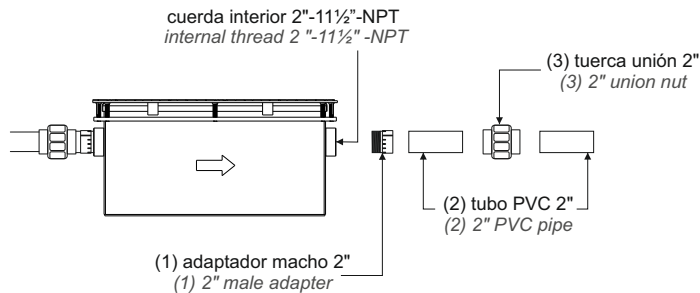

Tipos de Instalación / Types of Installation

5.1

AHOGADO EN CONCRETO / DROUGHT IN CONCRETE

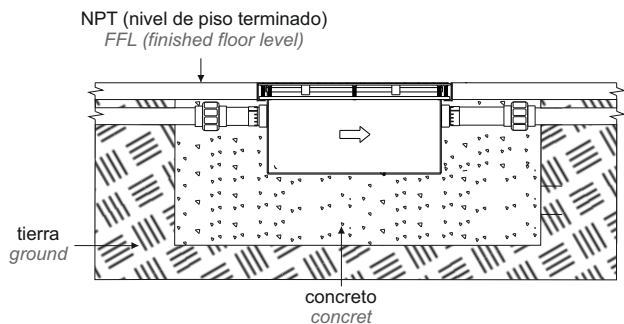

5.2

REGISTRO BAJO EL PISO / REGISTER UNDER THE FLOOR

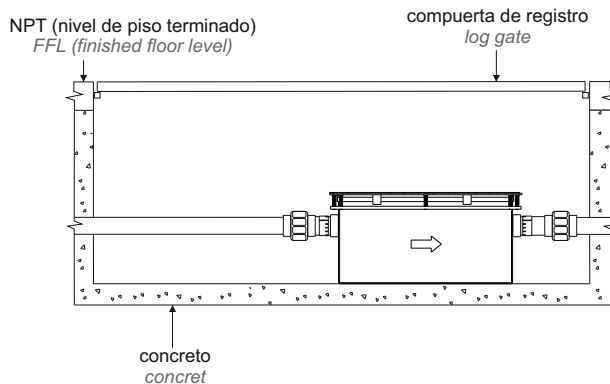

5.3 INSTALACIÓN EN SÓTANO CON BOMBA REMOTA / BASEMENT
INSTALLATION WITH REMOTE PUMP-OUT

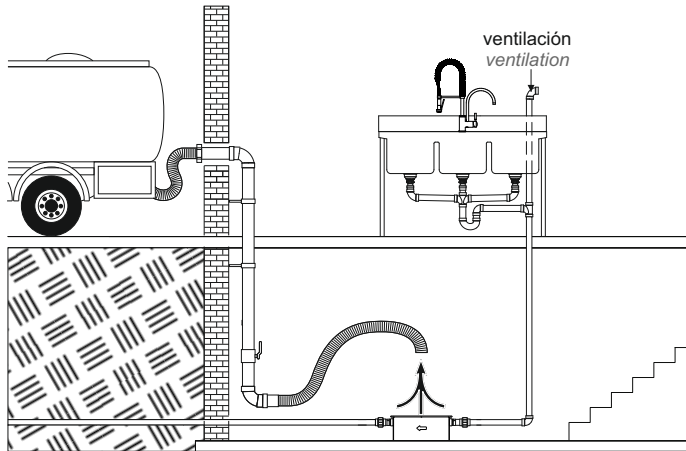

5.4 EMPOTRADO Y SUSPENDIDO / RECESSED AND SUSPENDED

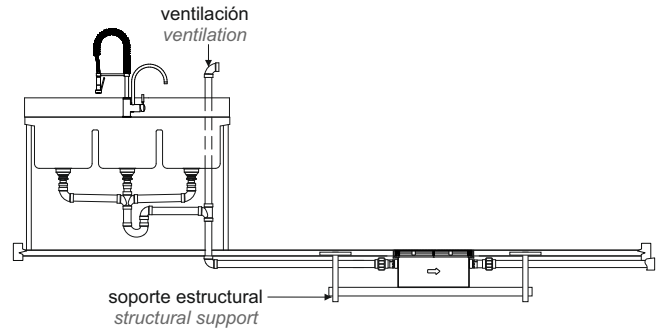

5.5 PISO DE SERVICIO O MEZZANINE CON VENTILACIÓN ADICIONAL /
SERVICE FLOOR OR MEZZANINE WITH ADDITIONAL VENTILATION

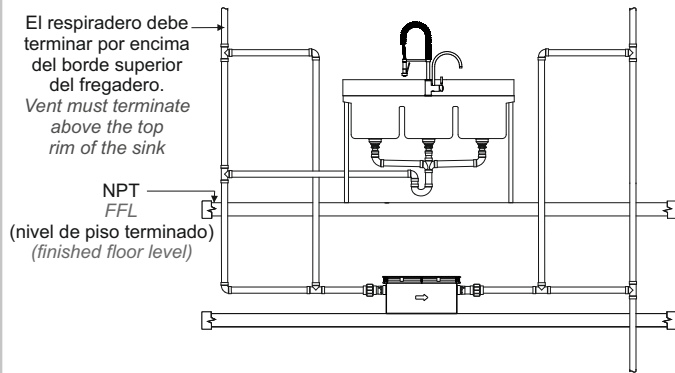

Mantenimiento / Maintenance

Se recomienda hacer primero un mantenimiento semanal, para posteriormente, realizarlo con la frecuencia que se considere conveniente.
It is recommended to do a weekly maintenance first, and later, to do it with the frequency that is considered convenient.

6 Desenrosque los tornillos y retire la tapa. / Unscrew the screws and remove the cover.

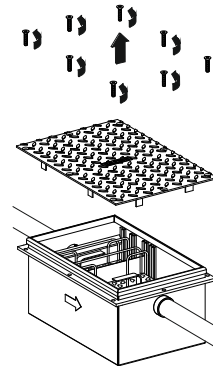

Cuando arme nuevamente, mantenga siempre el mismo orden de las mamparas y la placa desviadora. / When reassembling, always keep the same order of screens and diverter plate.



7 Retire la placa desviadora y las mámparas. / Remove the diverter plate and the lamps.

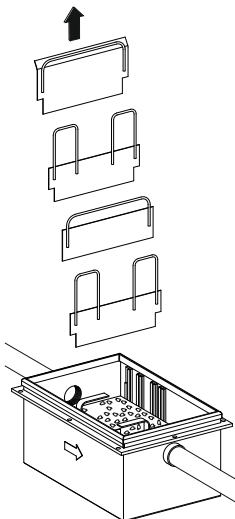

8 Retire la canasta recolectora. / Remove the collection basket.

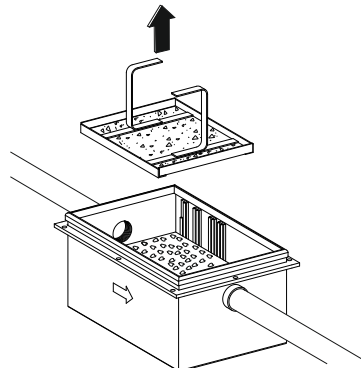

9 Vacíe y lave el interior del interceptor de grasas. / Empty and wash the inside of the grease interceptor.

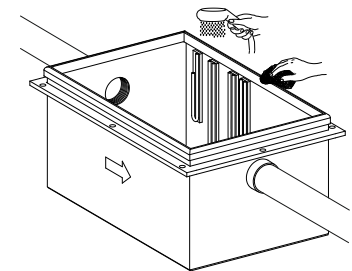

10 Lave cada uno de los componentes del interceptor de grasas. / Wash each of the grease interceptor components.

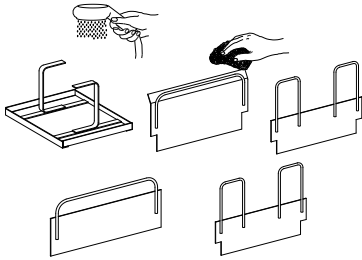

11 Coloque nuevamente los componentes en su posición original. / Replace the components in their original position.

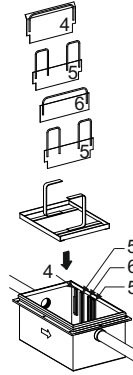

12 Coloque la tapa, gire y enrosque los tornillos para asegurar y cerrar la tapa. / Place the cover, rotate and screw the screws to secure and close the cover.

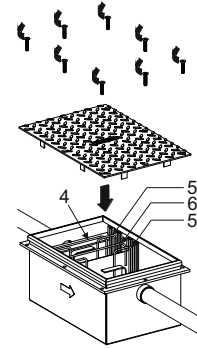

Tecnología de Flujo de Difusión / Diffusion Flow Technology

Nuestra tecnología separa las moléculas de grasa en el agua que proviene de las tarjas de cocina mediante el proceso de decantación, logrando una eficiencia del 90%* en la separación de residuos sólidos y grasos del agua que va a la red de drenaje.

Además cuenta con canastilla receptora de sólidos, que facilita su limpieza.

La frecuencia de limpieza dependerá del uso que se le de al interceptor revisándolo cada vez que el flujo sea lento.

*Nota: La eficiencia dependerá de la frecuencia de limpieza del interceptor.

Our technology separates the fat molecules in the water that comes from the kitchen tiles through the decanting process, achieving an efficiency of 90%* in the separation of solid and fatty residues from the water that goes to the drainage network.

It also has a solid receiving basket, which facilitates its cleaning.

The frequency of cleaning will depend on the use of the interceptor being checked every time the flow is slow.

* Note: The efficiency will depend on the cleaning frequency of the interceptor.

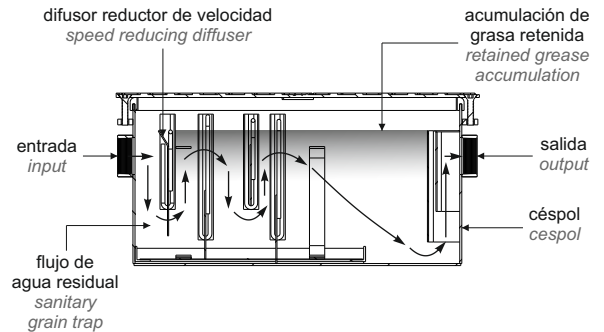

Posibles Causas y Soluciones / Troubleshooting

Problema / Problem	Causas / Causes	Soluciones / Solutions
Hay fuga en las conexiones. / There are leaks in the connections.	No se colocó cinta teflón en las conexiones. / Tplumber tape was not placed on the connections.	Coloque cinta teflón en cada conexión roscada. / Place plumber tape on each threaded connection.
Hay fuga por los bordes de la tapa. / There is leakage by the edges of the lid.	No se giro la manija de la tapa. / The handle of the cover is not turned.	Gire la manija de la tapa para asegurar el cierre. / Turn the lid handle to lock.
El agua no se va. / The water does not go away.	El drenaje se encuentra obstruido. / The drain is clogged.	Realice mantenimiento a su red de drenaje. / Maintain your drainage network.

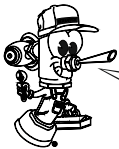

Participa en nuestros cursos gratuitos de capacitación. Enter our free training courses.

Comunícate: Contact:

En la Ciudad de México: In Mexico City: 01 55 53 33 94 00 Ext. 5804, 5805 y 5806

En Monterrey: In Monterrey: (0181) 83 33 57 67 (0181) 83 33 61 78

En Guadalajara: In Guadalajara: (0133) 36 19 01 13

Centro de Capacitación HELVEX MEX

Recomendaciones de Limpieza / Cleaning Recommendations

Es muy importante seguir las siguientes instrucciones para conservar los acabados de los productos HELVEX, con brillo y en perfecto estado:

1. Utilice únicamente agua y un paño limpio.
2. No utilice fibras, polvos, abrasivos, ni productos químicos.
3. No utilice objetos punzo-cortantes para limpiar los acabados.
4. Se recomienda realizar la limpieza de su producto diariamente.

Note: Vea nuestros tips en la pag. www.helvex.com.mx

It is very important to follow the instructions below to preserve HELVEX products finishes, shiny and in perfect condition:

1. Use only water and a clean cloth.
2. Do not use fibers, powders, abrasives, or chemicals.
3. Do not use sharp objects to clean the finish.
4. It is recommended to clean your product daily.

Note: See our tips on: www.helvex.com.mx

