

Asesoría y Servicio Técnico:  
 Consultancy and Technical Service: (52) 55 53 33 94 31  
 servicio.tecnico@helvex.com.mx



Refacciones Originales:  
 Original Spare Parts: (52) 55 53 33 94 00  
 (52) 55 53 33 94 21  
 www.refaccioneshelvex.com.mx  
 refacciones@helvex.com.mx  
 Ext. 5913, 5068 y 4815

Agradecemos su elección por los productos HELVEX. Estamos seguros de que su confiabilidad por el producto excederá sus más altas expectativas, cuya funcionalidad, estética, durabilidad, respaldo integral y alta calidad le otorgarán plena satisfacción por años, reflejando el compromiso con la calidad, innovación y el medio ambiente que forman parte de Helvex.

*Thank you for choosing HELVEX products. We are confident that the product reliability will exceed your maximum expectations. The functionality, aesthetics, durability, quality and support will grant you full satisfaction for years, it is Helvex commitment to the quality, innovation and the environment.*

**⚠ ADVERTENCIA / WARNING**

Para disminuir el riesgo de lesiones o daños a la propiedad, lea todas las instrucciones antes de instalar el producto. Utilice gafas de seguridad. En obras de construcción, instalación, modificación, ampliación y reparación deben cumplir con el reglamento de construcción y obras de su localidad. El producto ilustrado puede sufrir cambios de aspecto como resultado de la mejora continua a la que está sujeto.

*To reduce the risk of injury or property damage, read all instructions. Before installing the product, please remember to use safety glasses. Apply building normative for any construction, installation, alteration, extension or repair. As result of continuous improvement, the product illustration may change in appearance.*



**Esta Guía de Instalación Aplica al Producto en Cualquier Acabado  
 This Installation Guide Applies to the Product in any Finishing**

**Requerimientos de Instalación  
 Installation Requirements**

Para el correcto funcionamiento de éstos productos, se recomiendan las siguientes presiones:

*For the correct functioning of these products, the recommended water pressure is:*

Modelo / Model	Mínima / Minimum			Máxima / Maximum		
	kg/cm <sup>2</sup>	PSI	kPa	kg/cm <sup>2</sup>	PSI	kPa
FC-110-32	1,0	14,2	98,06	6,0	85,3	588,3
FC-110-38						
FC-110-WC-4.8						
FC-110-38-3.5	2,0	28,4	196,1	6,0	85,3	588,3

Cada metro de altura de su producto a la base del tinaco equivalen a (0,1 kg/cm<sup>2</sup>) [1,42 PSI].  
 Meter of height of your product to the base of the tub is equivalent to (0,1 kg/cm<sup>2</sup>) [1,42 psi].

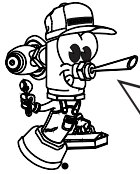

Hola soy Fluxy, te ayudaré a instalar tu producto.  
 Hi I'm Fluxy, I'll help you to install your product.

**Herramientas y Materiales Recomendados /  
 Recommended Tools and Materials**

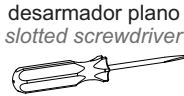

**Artículos Incluidos en el Producto /  
 Items Included in the Product**

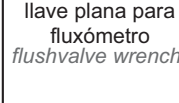

**Especificaciones Técnicas / Technical Specifications**

Tensión de alimentación: 6 Vcc  
 Consumo máximo de potencia: 3 W

Voltage: 6 VDC  
 Maximum Power Consumption: 3 W

Adaptador modelo: Ra0004  
 Entrada: 115/230 Vca 50/60 HZ  
 Salida: 6 Vcc 200 mA

Adapter model Ra0004  
 Input: 115/230 VAC 50/60 HZ  
 Output: 6 VDC 200 mA

**Dimensiones Recomendadas / Recommended Dimensions**

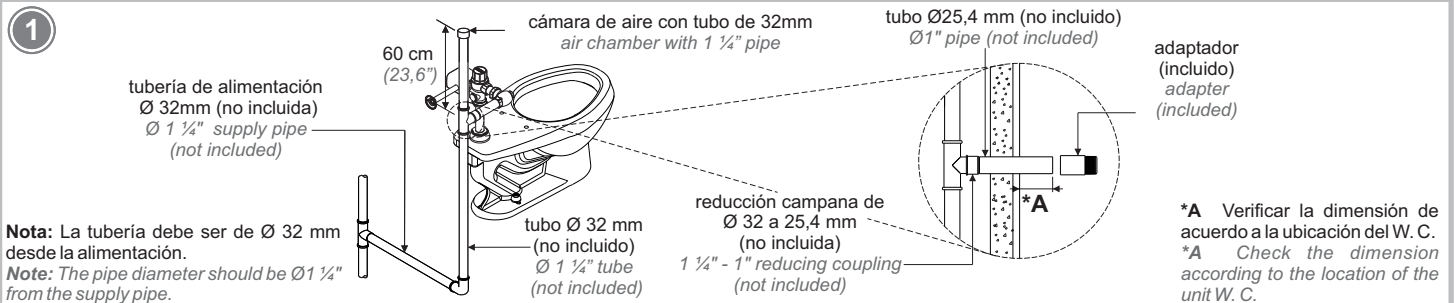

## 2 Ranurado del Muro para la Instalación Eléctrica Slot the Wall for Electrical Installation

Medidas Recomendadas  
Recommended Dimensions

Ranure e instale la tubería de conduit (no incluida) conforme a las medidas que se especifican en la figura. / Slot and install conduit pipe (not included) according to the dimensions specified in the figure.

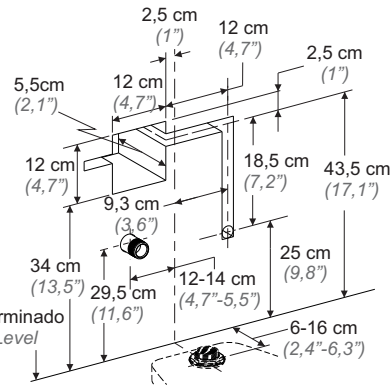

NPT Nivel de piso terminado  
FFL Finished Floor Level

Antes de ranurar, presente la taza en la instalación y mida. / Before making the slots present the toilet and measure.

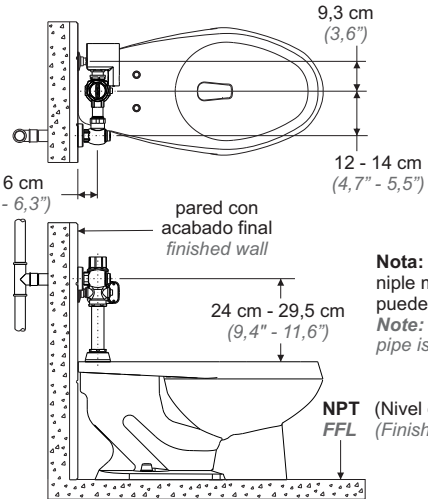

Nota: El tubo de descarga o niple mide 9" de largo y se puede recortar.  
Note: The length of the outlet pipe is 9" and can be trimmed.

NPT (Nivel de Piso Terminado)  
FFL (Finished Floor Level)

## Componentes del Producto / Product Components

3

Mod. FC-110-32  
Mod. FC-110-38  
Embolo Azul 6 LPD  
1,5 GPF Blue Piston

Mod. FC-110-38-3.5  
Embolo Naranja 3,5 LPD  
0,9 GPF Orange Piston

Mod. FC-110-WC-4.8  
Embolo (verde oscuro) 4,8 LPD  
1,2 GPF Dark Green Piston

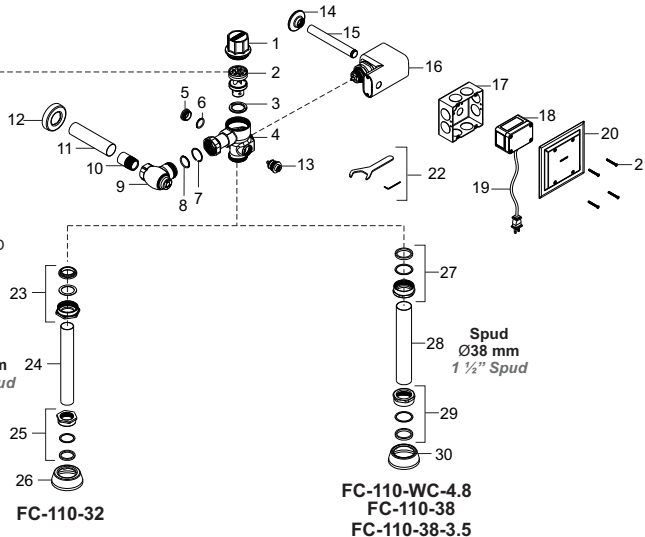

No.	DESCRIPCIÓN	DESCRIPTION
1	Cúpula	Cap
2	Émbolo	Piston
3	Rondana Vulcanizada	Vulcanized Washer
4	Cuerpo Fluxómetro Electrónico	Electronic Flushometer Body
5	Tapón / Fluxómetro de Doble Botón	Plug
6	O'ring	O'ring
7	Anillo de Presión Niple	Locking ring
8	O'ring	O'ring
9	Llave de Retención Armada	Stop Valve
10	Adaptador	Adapter
11	Canisa	Cover Tube
12	Chapetón Llave de Retención	Stop Valve Flange
13	Botón Accionador Mecánico	Button
14	Chapetón	Escutcheon
15	Niple para Cableado	Nipple for Wire
16	Dispositivo Electrónico	Electronic Device
17	Caja p/ Circuito Electrónico	Circuit Box for Power Supply
18	Fuente de Alimentación	Power Supply
19	Clavija para Fuente de Alimentación	Cord for Power Supply
20	Tapa para Circuito Electrónico	Electronic Device Cover
21	Paquete de Tornillo 8-32 x 1-1/2"	8-32 x 1-1/2" Screws Kit
22	Kit de mantenimiento	Maintenance kit

Para spud de Ø 32 mm / For Ø 1 1/4" spud

23	Empaque, Rondana y Tuerca 32 mm	1 1/4" Gasket, Friction Ring and Nut
24	Niple Recto de 32 mm	1 1/4" Outlet Tube
25	Empaque, Rondana y Tuerca Spud 32 mm	1 1/4" Gasket, Friction Ring and Spud Nut
26	Chapetón para Spud 32 mm	1 1/4" Spud Escutcheon

Para spud de Ø 38 mm / For Ø 1 1/2" spud

27	Empaque, Rondana y Tuerca 38 mm	1 1/2" Gasket, Friction Ring and Nut
28	Niple Recto de 38 mm	1 1/2" Outlet Tube
29	Empaque, Rondana y Tuerca Spud 38 mm	1 1/2" Gasket, Friction Ring and Spud Nut
30	Chapetón para Spud 38 mm	1 1/2" Spud Escutcheon

## Instalación General / General Installation

4

Introduzca la caja de circuito dentro de la perforación en el muro, fije con taquetes y pijas (no incluidas). / Enter the circuit box in the slotted in the wall, fix with anchors and lag screws (not included).

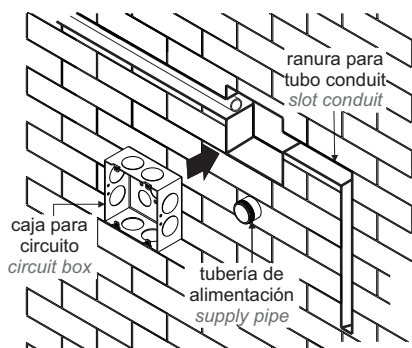

5

Introduzca el cable de alimentación en la caja para circuito. / Insert the supply wire into the box for circuit.

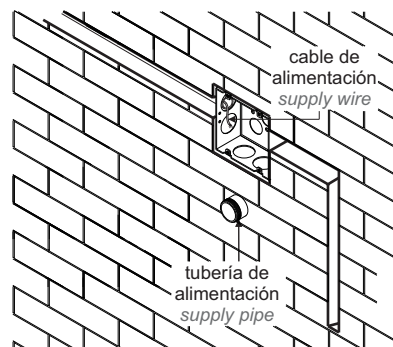

6

Coloque el acabado final de la pared y el inodoro. Barrene el orificio para el cableado. / Place the finished wall and the toilet. Drill a hole for wiring.

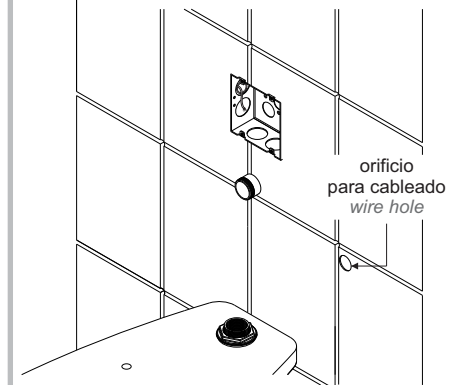

**7** Desarme el fluxómetro. / *Disassemble the flushometer.*

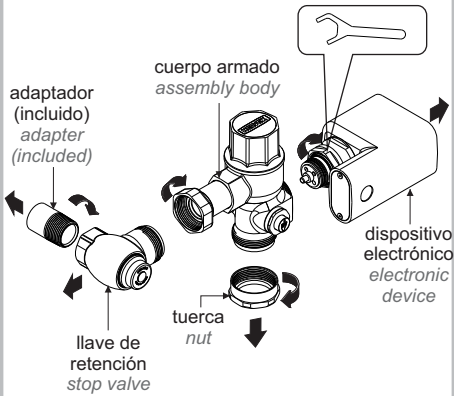

**8** Coloque la llave de retención y el adaptador (incluido) con respecto a la ubicación del inodoro. / *Place the stop valve and adapter (included) with respect to the location of the toilet.*

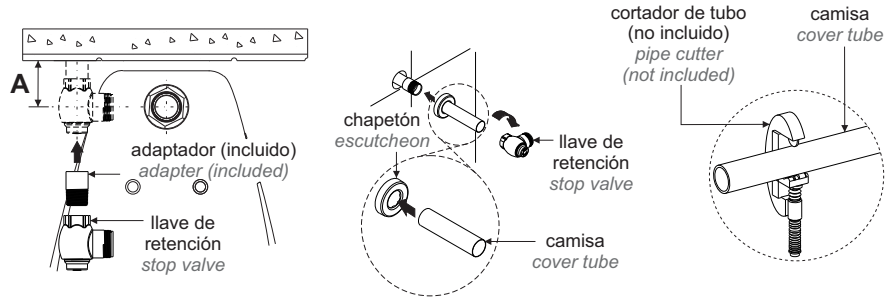

**Nota:** Después de recortar la camisa presente nuevamente la llave de retención y verifique su longitud con respecto al spud del mueble.  
**Note:** After cutting the cover tube resubmit the stop valve and check its length to spud furniture.

Solo si la distancia \*A es mayor a 6 cm utilice la camisa y recortela si es necesario.  
 Only if the distance \*A is greater than 6 cm using the cover tube and cut it if necessary.

**9** Solde el adaptador (incluido). / *Weld the adapter (included).*

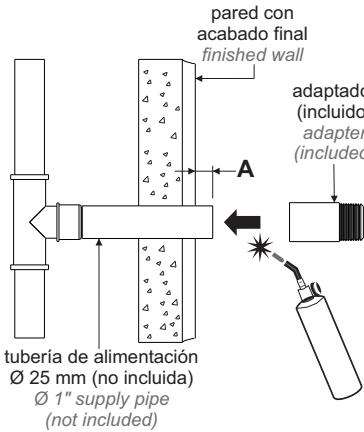

**A:** Longitud final.  
**A:** Final Length

**10** Inserte el chapetón con la camisa y enrosque la llave de retención. / *Insert the escutcheon with cover tube and screw the stop valve.*

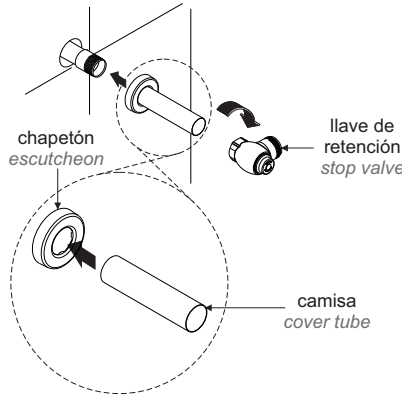

**Nota:** La instalación puede ser izquierda o derecha.  
**Note:** Installation can be left or right.

**11** Coloque el cuerpo armado y verifique la distancia (B) y si es necesario recorte el niple. / *Place the assembly body and check the distance (B) and if necessary cut the outlet tube.*

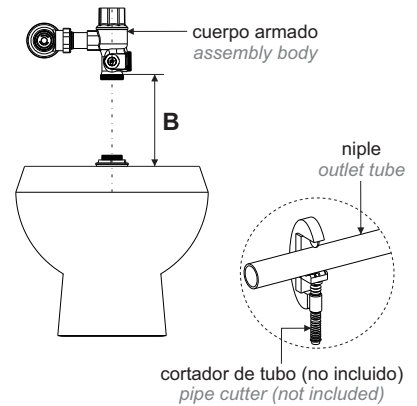

**12** Arme el niple para spud según el modelo. / *Assembly the outlet tube to spud by model.*

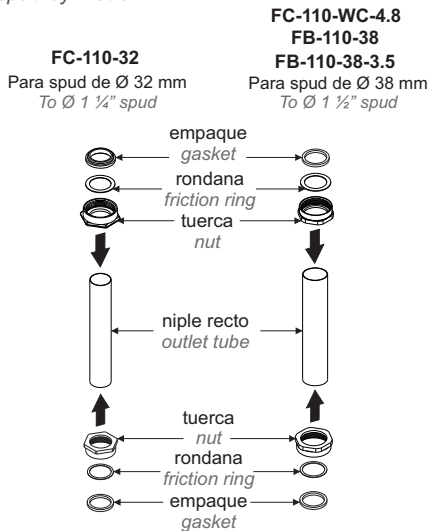

**13** Coloque el chapetón y enrosque el cuerpo armado sin apretar. / *Place the escutcheon and screw the assembly body loosely.*

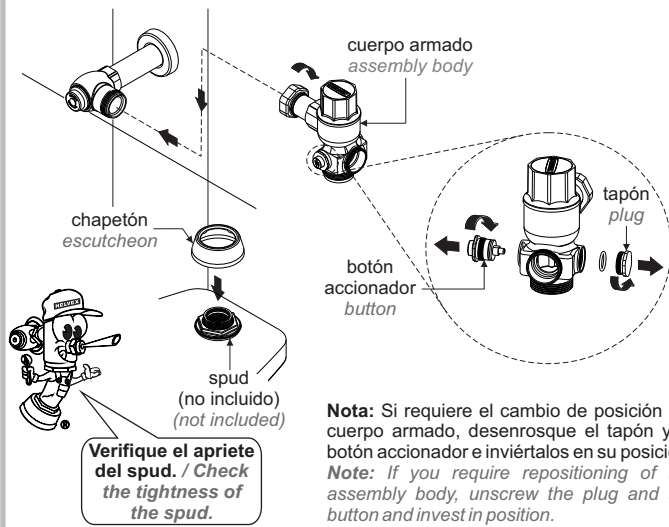

**Nota:** Si requiere el cambio de posición del cuerpo armado, desenrosque el tapón y el botón accionador e invírtalos en su posición.  
**Note:** If you require repositioning of the assembly body, unscrew the plug and the button and invest in position.

**14** Coloque el niple armado. / Place the assembly outlet tube.

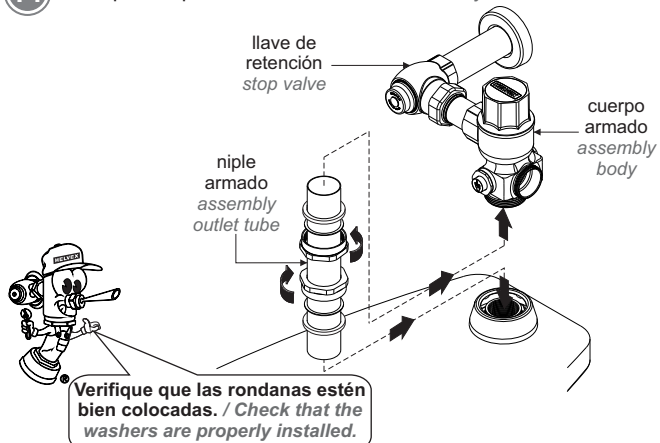

**Nota:** Enrosque el niple armado, posteriormente apriete firmemente el cuerpo armado a la llave de retención.  
**Note:** Screw assembly outlet tube, then tighten firmly the assembly body to stop valve.

**15** Abra el dispositivo electrónico y saque el cable gris como se muestra. Conecte cable negro y rojo en cada conector del dispositivo. / Open the electronic device and remove the gray wire as shown. Connect black and red wire on each connector of the device.

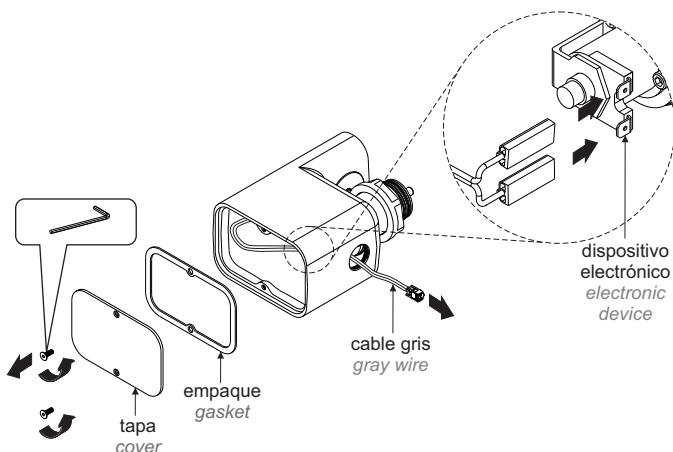

**16** Introduzca el cable como se muestra, enrosque el niple e inserte el chapetón. / Insert the wire as shown, screw the nipple and insert the escutcheon.

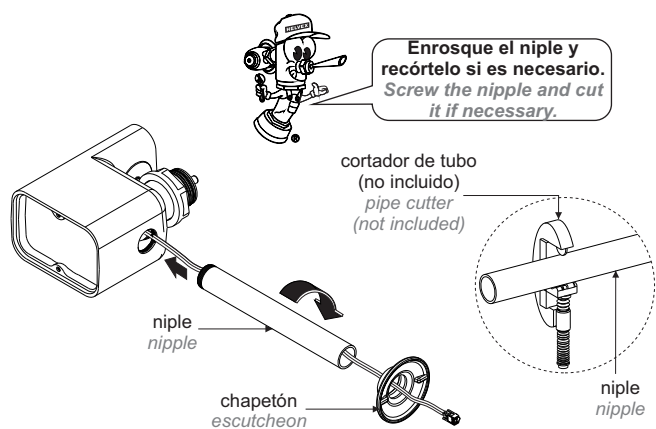

**17** Coloque la tapa del dispositivo electrónico. / Place the cover of the electronic device.

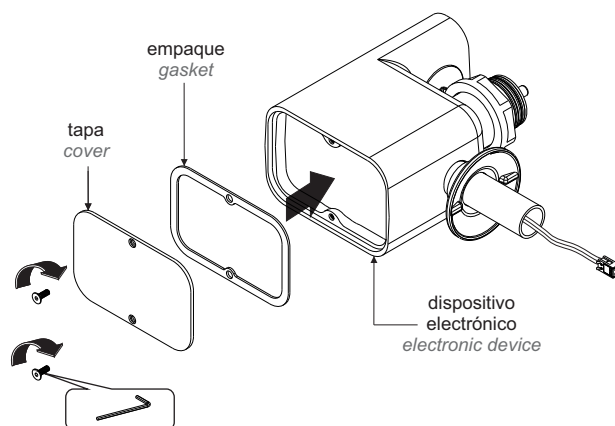

**18** Introduzca el cable gris por la ranura del muro saliendo libre por la caja del circuito, inserte y enrosque el dispositivo electrónico. / Insert the gray cable through the slot in the wall coming free through the circuit box, insert and screw in the electronic device.

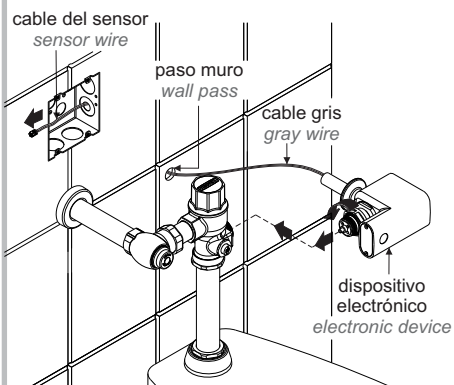

**19** Cierre la llave de retención, abra el suministro general del agua, desenrosque la cúpula y remueva la rondana y émbolo. / Close the stop valve, open water supply line, unscrew the cap and remove the gasket and the piston.

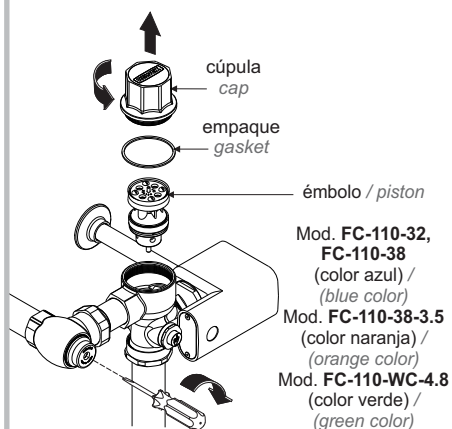

**20** Coloque el empaque y enrosque la cúpula y posteriormente abra la llave de retención para purgar. / Place the gasket and screw the cap and then open the stop valve to purge.

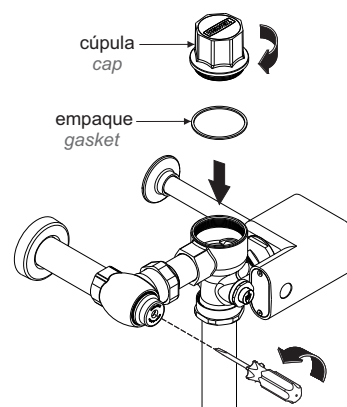



- 21** Cierre la llave de retención, desensrosque la cúpula, retire la rondana y el dispositivo electrónico. / Close the stop valve, unscrew the cap, remove the electronic device.

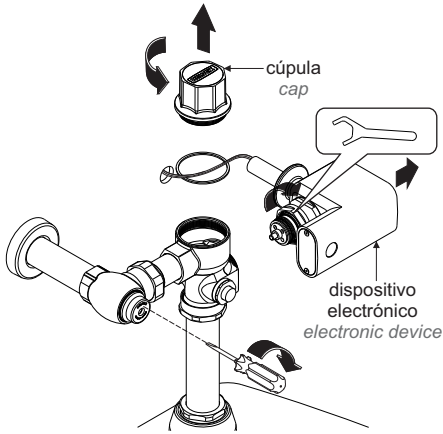

- 22** Verifique que no exista basura en el orificio, en el filtro y en la cúpula. En caso de existencia de residuos, limpie a chorro de agua. / Check that there is not waste in the hole, on the filter and in the cap. In case of any residues, clean with water jet.

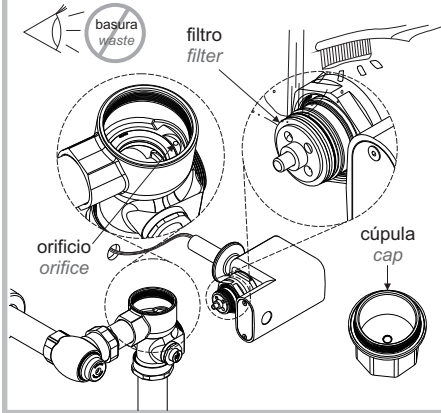

- 23** Coloque el émbolo, el empaque, la cúpula, el dispositivo electrónico y abra la llave de retención completamente. / Place the piston, the gasket, the cap, the electronic device and open the stop valve completely.

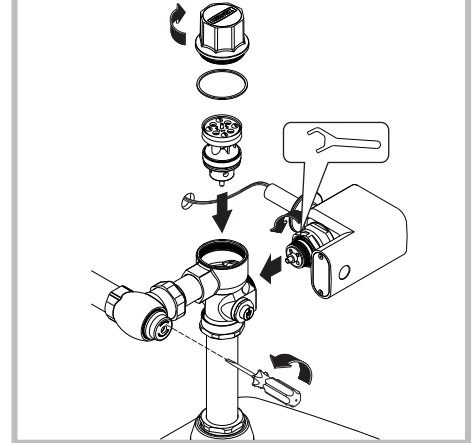

- 24** Afloje los tornillos y retire la tapa de la fuente de alimentación. / Loosen the screws and remove the cap from the power supply.

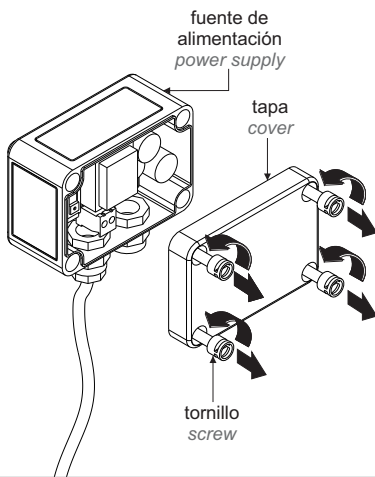

- 25** Inserte, conecte y fije el cable gris como se muestra. / Insert, connect and fix the gray wire as shown.

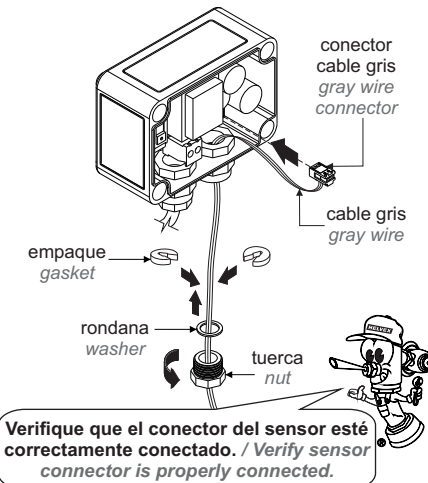

- 26** Desenchufe el conector y conecte los cables, vuelva a enchufar el conector. / Unplug the connector and connect the wires, plug again the connector.

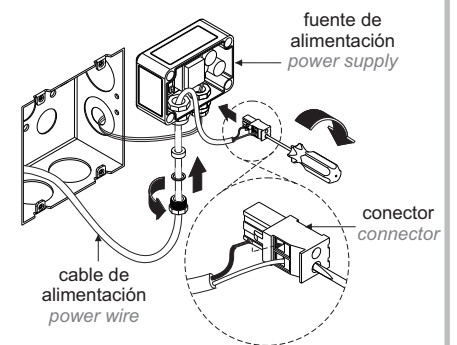

**Nota:** Antes de conectar la fuente de alimentación, verifique que no exista corriente en la línea. / **Note:** Before connecting the power supply, check that there is not current in the line.

- 27** Seleccione el voltaje de alimentación y conecte la clavija a la alimentación (toma corriente). / Select the supply voltage and connect the plug to the power supply (socket outlet).

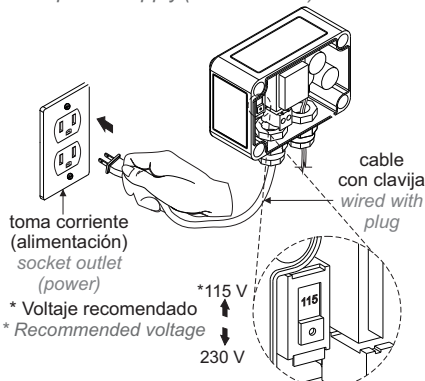

**Nota:** Asegúrese de que exista energía eléctrica en el sistema. / **Note:** Make sure there is power to the system.

- 28** Cuando la fuente de alimentación esté energizada, la luz roja se encenderá, espere hasta que deje de parpadear. / When the power supply is energized, the red light will turn on, wait until it stops blinking.

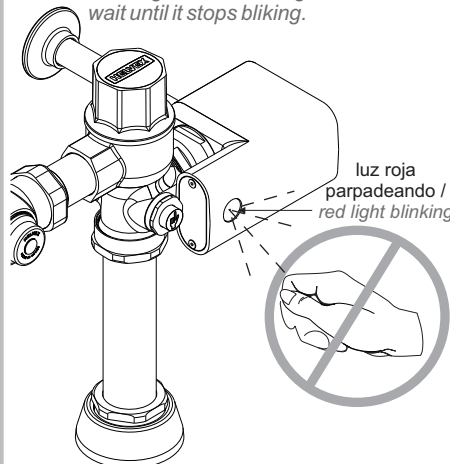

- 29** Introduzca la fuente de alimentación a la caja circuito, cierre y fije la tapa con los tornillos. / Enter the power supply to the circuit box, close and secure the cover with the screws.

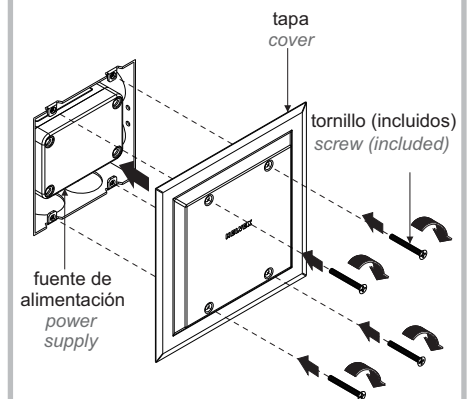

- 30 Coloque y atornille la tapa en la fuente de alimentación. / Place and screw the cover on the power supply.

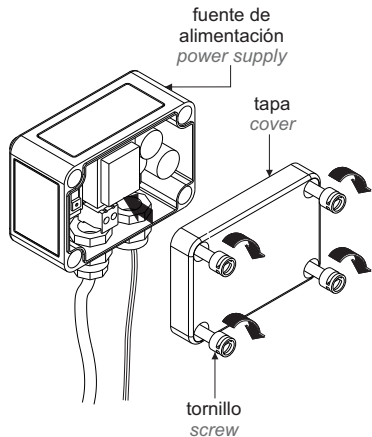

- 31 Abra completamente la llave de retención, coloque la cúpula y accione 3 veces para estabilizar el funcionamiento, permitiendo el ciclo completo entre la descarga por cada accionamiento. / Fully open the stop valve, place the cap and do 3 complete flushes to stabilize the operation. Allowing full cycling between unloading for each drive.

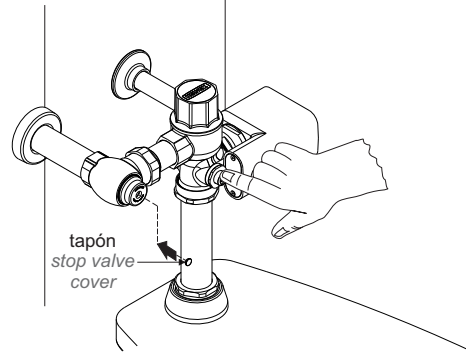

## ⚙️ Sistema de Seguridad / Security System

- 32 El fluxómetro cuenta con un sistema de seguridad anti robo. / The flushometer has an anti-theft security system:

### Botón de seguridad / Safety button

Cierre el sistema general de agua.

1. Desenrosque la tuerca y retire el botón. (Detalle 1), asegúrese de que la llave de retención esté abierta.

2. Coloque el botón con o'ring como se muestra (Detalle 2), enrosque la tuerca en la llave de retención y abra el sistema general del agua. Así el sistema de alimentación del fluxómetro se protege de que un externo pueda cerrar la llave de retención y proceder a un robo. Si la tuerca de la llave de retención se logra desenroscar, se generará una fuga proveniente del sistema de alimentación general de agua.

Close the general water system.

1. Unscrew the nut and remove the button with o'ring. (Detail 1), make sure that the stop valve is open.

2. Place the button with o'ring as shown (Detail 2) and screw the nut onto the stop valve and open the water supply. Thus, the flushometer supply system protects itself from the fact that an external one can close the stop valve and proceed with a theft. If the nut on the stop valve is unscrewed, a leak will be generated from the general water supply.

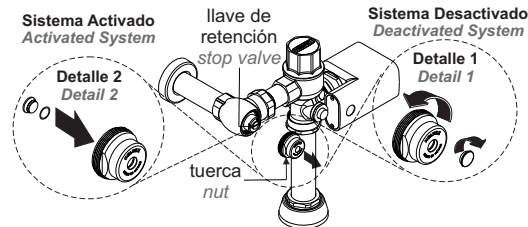

Para que el sistema de seguridad funcione, la alimentación general de agua al fluxómetro debe estar abierta. / In order for the safety system to work, the water supply to the flushometer must be open.

## ⚙️ Operación / Operation

- 33 Al retirarse el usuario el sensor ya no percibe la presencia del mismo y el sistema se acciona automáticamente en 2,5 seg. descargando un volumen de agua de 6,0 litros para los modelos FC-110-32 y FC-110-38; 3, 5 litros para el modelo FC-110-38-3,5 y 4,8 litros para el modelo FC-110-WC-4,8. / When the user leaves the sensor detection zone, the system automatically flushes 1,5 gallons for the models FC-110-32 and FC-110-38; 0,9 gallons for the model FC-110-38-3,5 and 1,2 gallons for the model FC-110-WC-4,8.

40 cm +/- 15%  
(ajuste de fábrica)  
40 cm +/- 15%  
(factory setting)

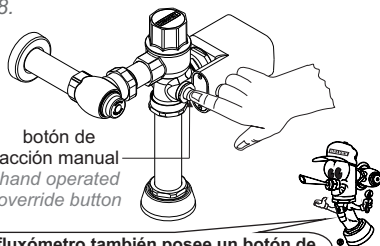
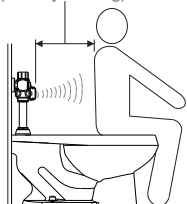

El fluxómetro también posee un botón de accionamiento manual en caso de que se requiera. / The flushometer also has a hand operated override button if required.

## ⚙️ Mantenimiento del Émbolo / Piston Maintenance

Periodo óptimo de mantenimiento preventivo del émbolo: Cada 6 meses. / Optimal preventive piston maintenance: Every 6 months.

- 34 Cierre la llave de retención y genere una descarga de agua para liberar la presión en el cuerpo. / Close the stop valve and generates a water discharge to release the pressure in the body.

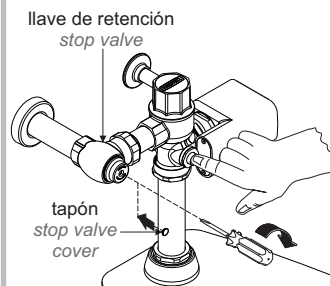

- 35 Desenrosque la cúpula, retire el empaque y el émbolo. / Unscrew the cap, remove the gasket and piston.

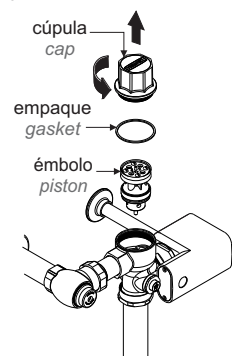

**36** Desarme el émbolo y lave a chorro de agua y reemplace las piezas que tengan desgaste si es necesario, finalmente arme nuevamente. / *Disassemble the piston and wash with water and replace wear parts if necessary, finally reassemble.*

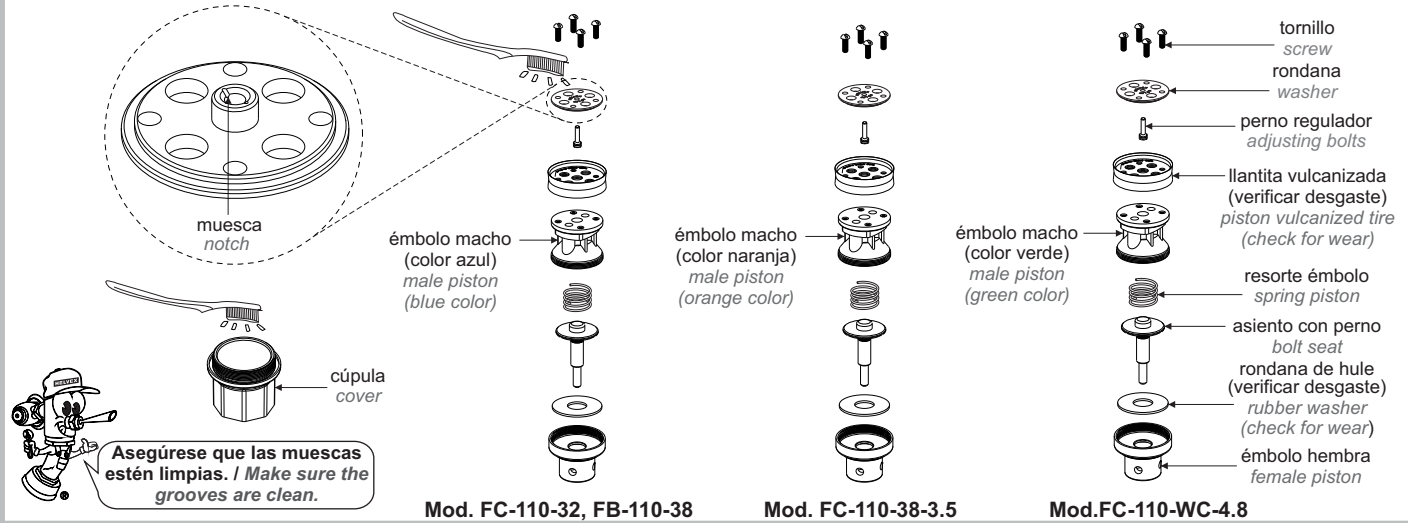

### ⚙️ Limpieza del Dispositivo Electrónico / Cleaning Electronic Device

**37** Cierre la llave de retención. / *Close the stop valve.*

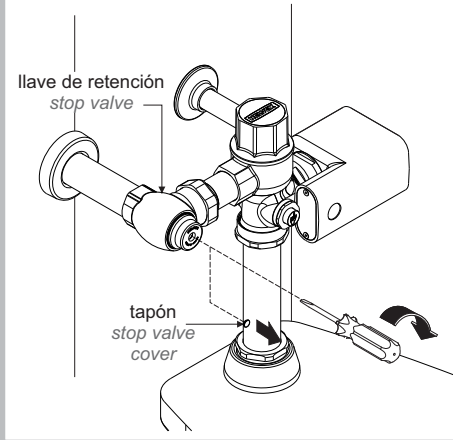

**38** Retire el dispositivo electrónico. / *Remove the electronic device.*

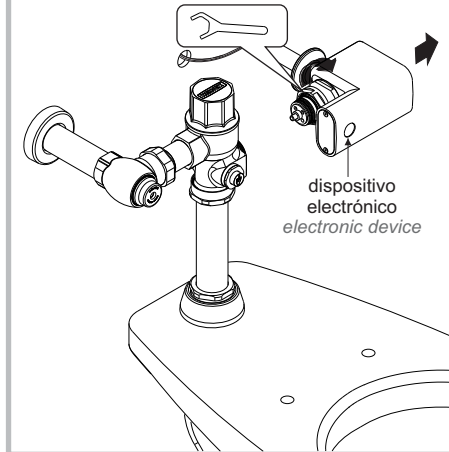

**39** Retire manualmente el cuerpo interior y el filtro, posteriormente limpie a chorro de agua con cepillo de cerda suave. / *Manually remove the innerbody and filter, then clean with water and a soft brush.*

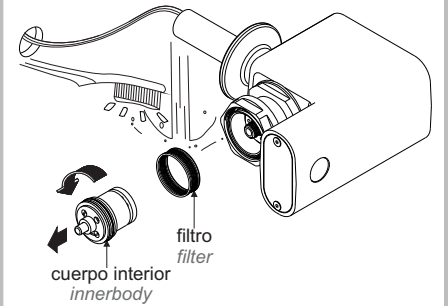

**40** Arme nuevamente y enrosque el dispositivo electrónico al cuerpo del fluxómetro. Finalmente abra completamente la llave de retención. / *Reassemble and screw the electronic device to the body assembly then fully open the stop valve.*

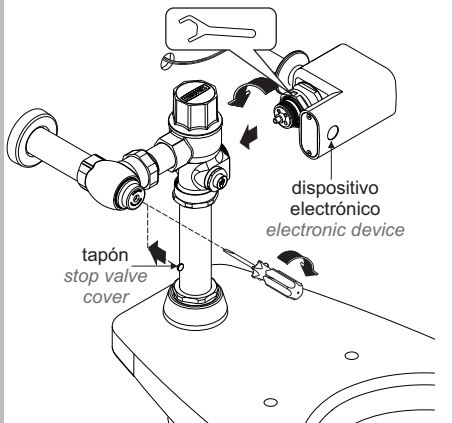

### ⚙️ Ajuste de la Distancia de Detección / Adjusting the Detection Distance

**41** Desconecte y conecte la fuente de alimentación. / *Disconnect and connect the power supply.*

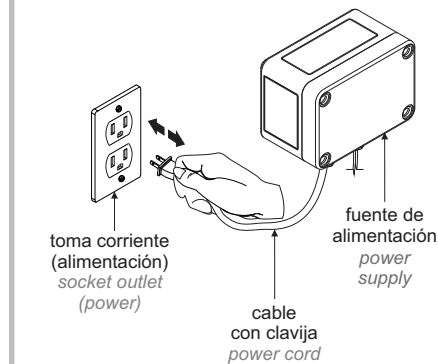

**42** Coloque una hoja de papel a menos de 5 cm hasta que la luz roja se mantenga encendida. / *Place a sheet of paper lower than 5 cm until the red light remains on.*

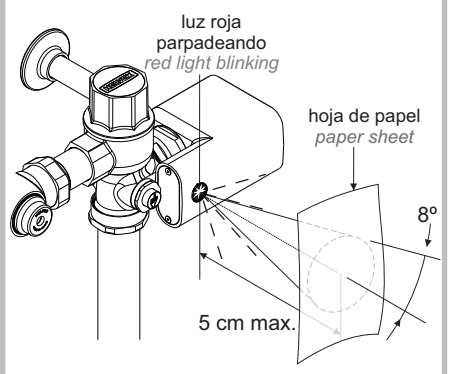

**43** Inmediatamente mueva la hoja de papel a la distancia deseada, y manténgala en esa posición hasta que la luz roja se apague. Posteriormente verifique la distancia ajustada, y ensamble nuevamente. / *Immediately move the paper sheet to the desired distance, and keep it in that position until the red light turns off. Then check the set distance, and assemble again.*

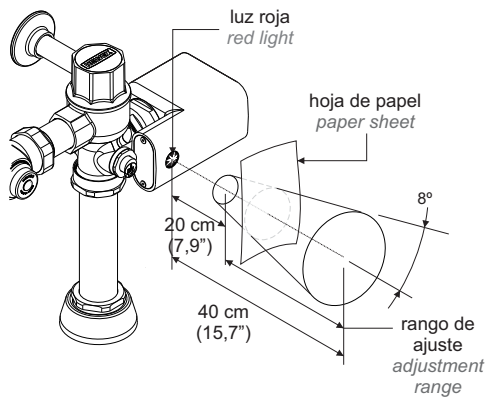

**Nota:** Verifique la distancia ajustada. / *Note:* Check the set distance.

## Posibles Causas y Soluciones / Troubleshooting

Problema / Problem	Causas / Causes	Soluciones / Solutions
La descarga es poca o nula. / <i>The discharge is low or null.</i>	El émbolo del fluxómetro no es el correcto. / <i>The flushometer piston is not correct.</i>	Verifique que el émbolo sea el correcto. (Pág. 2, paso 3). / <i>Verify that the piston is correct. (Page 2, step 3).</i>
	La llave de retención está parcialmente abierta. / <i>The stop valve is partially open.</i>	Abra totalmente la llave de retención. (Pág. 5, paso 23). / <i>Open fully the stop valve. (Page 5, step 23).</i>
	La presión de operación no es la adecuada. / <i>The operating pressure is not adequate.</i>	Verifique que la presión mínima de operación sea la correcta (Pág. 1). / <i>Verify that the minimum operating pressure is correct (Page 1).</i>
	La llave de retención está cerrada. / <i>The stop valve is closed.</i>	Abra la llave de retención. (Pág. 5, paso 23). / <i>Open the stop valve. (Page 5, step 23).</i>
	La línea está obstruida. / <i>The supply line is obstructed.</i>	Verifique que haya un buen flujo de agua retirando el émbolo y purgando. (Pág. 4 y 5, pasos 18 a 23). / <i>Check for good water flow removing the piston and purging. (Page 4 y 5, steps 18 to 23).</i>
	El diámetro de la tubería no es la adecuada. / <i>The diameter of the pipe is not adequate.</i>	Verifique que la tubería sea la indicada. (Pág. 1, dimensiones recomendadas). / <i>Check that the pipe are as stated. (Page 1, recommended dimensions).</i>
	El alcance del sensor está ajustado a una distancia muy corta. / <i>The sensor range is set to a very short distance.</i>	Ajuste la distancia de detección (pag 7). / <i>Adjust the detection distance (page 7).</i>
Hay fuga en las conexiones. / <i>There are leaks in the connections.</i>	Las conexiones no están apretadas. / <i>The connections are not tight.</i>	Apriete firmemente. / <i>Tighten firmly.</i>
	Las rondanas están torcidas o mal colocadas. / <i>The friction ring are bent or misplaced.</i>	Verifique que las rondanas estén colocadas correctamente. (Pág. 3, paso 12). / <i>Verify that the friction ring are positioned correctly (Page 3, steps 12).</i>
No cierra el flujo o tarda en cerrarse. / <i>The flow is not closed or takes time to close.</i>	Acumulación de basura en el émbolo. / <i>Debris in the piston.</i>	Realice el mantenimiento del émbolo. (Pasos 34, 35 y 36). / <i>Generate the maintenance (Steps 34, 35 and 36).</i>

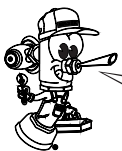

Participa en nuestros cursos gratuitos de capacitación. / *Enter our free training courses.*

Comunícate: / *Contact:*

En la Ciudad de México: / *In Mexico City:*  
(52) 55 53 33 94 00  
Ext. 5806, 5805 y 5804

En Monterrey: / *In Monterrey:*  
81 83 33 57 67  
81 83 33 61 78

En Guadalajara: / *In Guadalajara:*  
33 36 19 01 13

Centro de Capacitación  
**HELVEX**

## Recomendaciones de Limpieza / Cleaning Recommendations

Es muy importante seguir las siguientes instrucciones para conservar los acabados de los productos HELVEX, con brillo y en perfecto estado:

1. Utilice únicamente agua y un paño limpio.
2. No utilice fibras, polvos, abrasivos, ni productos químicos.
3. No utilice objetos punzo-cortantes para limpiar los acabados.
4. Se recomienda realizar la limpieza de su producto diariamente.

Visite nuestra página [www.helvex.com.mx](http://www.helvex.com.mx)

It is very important to follow the instructions below to preserve HELVEX products finishings, shiny and in perfect conditions:

1. Use only water and a clean cloth.
2. Do not use fibers, powders, abrasives, or chemicals.
3. Do not use sharp objects to clean the finishings.
4. It is recommended to clean your device daily

Visit our website [www.helvex.com.mx](http://www.helvex.com.mx)

