

Asesoría y Servicio Técnico:
 Consultancy and Technical
 Service: **(52) 55 53 33 94 31**
 servicio.tecnico@helvex.com.mx

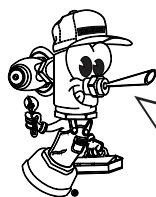

Refacciones Originales: **(52) 55 53 33 94 00**
 Original Spare Parts: **(52) 55 53 33 94 21**
 refacciones@helvex.com.mx Ext. 5913, 5068 y 4815



Hola soy Fluxy, te ayudaré a instalar tu producto.
 Hi I'm Fluxy, I'll help you to install your product.

Agradecemos su elección por los productos HELVEX. Estamos seguros de que su confiabilidad por el producto excederá sus más altas expectativas, cuya funcionalidad, estética, durabilidad, respaldo integral y alta calidad le otorgarán plena satisfacción por años, reflejando el compromiso con la calidad, innovación y el medio ambiente que forman parte de Helvex.

Thank you for choosing HELVEX products. We are confident that the product reliability will exceed your maximum expectations. The functionality, aesthetics, durability, quality and support will grant you full satisfaction for years, it is Helvex commitment to the quality, innovation and the environment.

⚠ ADVERTENCIA / WARNING

Para disminuir el riesgo de lesiones o daños a la propiedad, lea todas las instrucciones antes de instalar el producto. Utilice gafas de seguridad. En obras de construcción, instalación, modificación, ampliación y reparación deben cumplir con el reglamento de construcción y obras de su localidad. El producto ilustrado puede sufrir cambios de aspecto como resultado de la mejora continua a la que está sujeto.

To reduce the risk of injury or property damage, read all instructions before installing the product. Please remember to use safety glasses. In construction, installation, alteration, extension and repair, the rules of constructions must be applied. As result of continuous improvement, the illustration product may change in appearance.

Esta guía de instalación aplica al producto en cualquier acabado. / This installation guide applies to the product in any finish.

El aparato no debe utilizarse por personas (incluyendo niños) con capacidades físicas sensoriales o mentales reducidas, o carezcan de experiencia o conocimiento, a menos que reciban supervisión o capacitación. Los niños deben supervisarse para que no jueguen con el aparato.

The device should not be used by persons (including children) with reduced physical sensory or mental capabilities, or lack of experience and knowledge, unless they receive supervision or training. Children should be supervised to not play with the appliance.

| Herramienta Requerida / Required Tools | | Accesorios Incluidos / Accessories Included | | |
|---|--------------------------|---|----------------------------------|-----------------------------------|
| desarmador plano / flat screwdriver | perico adjustable wrench | plantilla / template | tornillos / screw | únion T / T shape joint |
| Accesorios Incluidos / Accessories Included | | tuercas de plástico / plastic nuts | plato de fijación / fixing plate | manguera flexible / flexible hose |
| tuercas tapón / plug nuts | armella / washer | | | |

Especificaciones Técnicas / Technical Specifications

| Clasificación / Classification | Descripción / Description |
|---|---|
| Caudal de Lavado Trasero / Rear Wash Flow Rate | 0.35 - 1.8 L/min / 0.09 - 0.47 gpm |
| Caudal de Lavado Femenino / Lady Wash Flow Rate | 0.35 - 1.8 L/min / 0.09 - 0.47 gpm |
| Suministro de Agua / Water Supply | Agua del Grifo / Tap Water |
| Presión de Trabajo / Working pressure | Presión Mínima: 0,4 kg/cm ² Presión Máxima 8,1 kg/cm ² / Minimum Pressure: 5,68 PSI Maximum Pressure 115,20 PSI |

Precaución / Caution

No desmontar, reparar o remodelar el producto. El suministro de agua debe ser agua del grifo en lugar de agua de lluvia o agua gris. / Please do not disassemble, repair or remodel the product. The water supply must be tap water rather than rain water, grey water or cycle water.

Componentes / Components

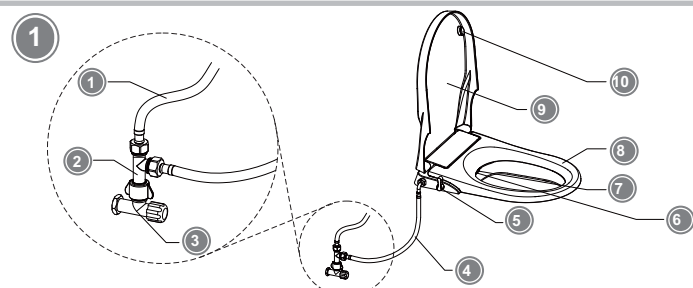

- Manguera flexible (no incluida) / Flexible hose (not included)
- Union T / T shape joint
- Válvula de ángulo / Angle valve
- Manguera flexible / Flexible hose
- Perilla / Knob
- Boquilla de lavado femenino / Lady wash nozzle
- Boquilla de lavado trasero / Rear wash nozzle
- Borde del asiento / Seat rim
- Tapa / Lid
- Amortiguador / Buffer

Instalación General / General Installation

2 Nota / Note:

1. Las tuercas de plástico no se muestran en el siguiente procedimiento. Las tuercas de plástico se usan para la instalación inferior en lugar de las tuercas de tapón en el paso 2. / The plastic nuts are not shown in below procedure. The plastic nuts are used for bottom installation instead of plug nuts in step 2.

2. El producto se puede conectar al suministro de agua caliente. Pero la temperatura del agua tibia debe estar dentro de los 40°C. / The product can be connected to warm water supply. But the warm water temperature must be within 40°C.

3. El límite de presión de suministro de agua es de 0.4 a 8.1 kg/cm². Si la presión del suministro de agua es inferior a 0.71 kg/cm² (como el tanque de agua en la azotea), retire el regulador haciendo referencia a las siguientes figuras. / The supply water pressure limit is from 5.68 a 115.2 PSI. If the water supply pressure is lower than 10.0 PSI (such as the water tank on rooftop), please take out the regulator referring to below figures.

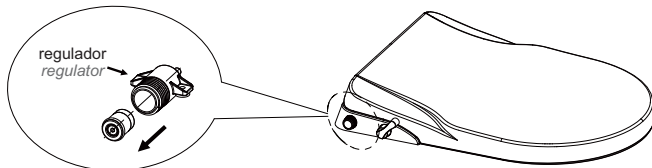

3 Coloque las tuercas tapón en el orificio de fijación del inodoro. / Put the plug nuts into the fastening hole on bowl.



4 Coloque la plantilla en los perfiles de coincidencia de la taza entre el asiento del bidet y la taza. / Place the template onto the bowl matching profiles between bidet seat and bowl.

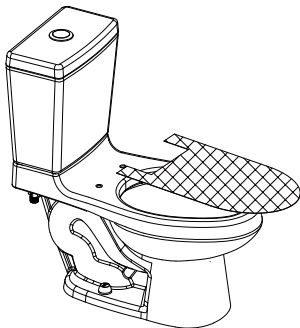

5 Coloque la placa de fijación, las arandelas y los tornillos en el recipiente en la abertura de la plantilla. / Place the fixing plate, washers and screws onto the bowl in the opening of template.

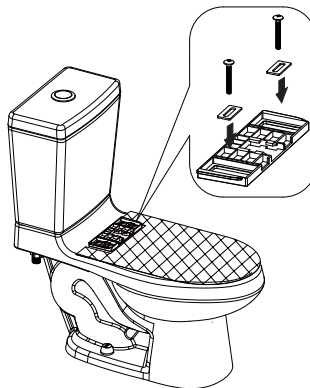

6 Retire la plantilla e inserte el asiento del bidet en la placa de fijación y empujelo hasta que escuche un "click". / Remove the template and insert the bidet seat onto the fixing plate and push it to the end. it is fixed while you hear a "click".



Instalación de ;mangueras / Hose Installation

7 Asegúrese de que el sello se mantenga en la unión T y luego conectela a la válvula de admisión / Make sure that flat seal kept in the T shape joint and then connect it to the inlet valve.

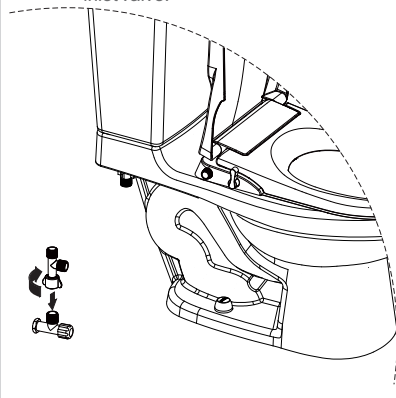

8 Conecte la manguera flexible (no incluida) a la unión T y a la conexión de admisión de agua del su tanque. / Connect the flexible hose (not included) to the T-joint and the water inlet connection of your tank.

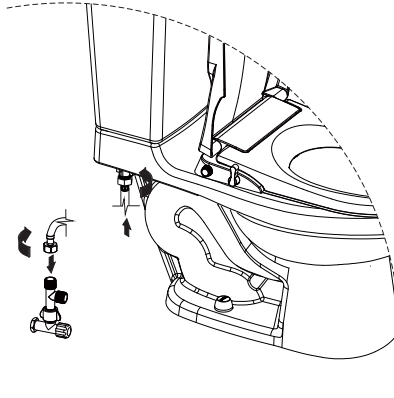

9 Asegúrese de que el sello se mantenga en la manguera flexible y luego conéctelo a la unión T / Make sure that flat seal kept in the flexible hose and then connect it to the T shape joint.

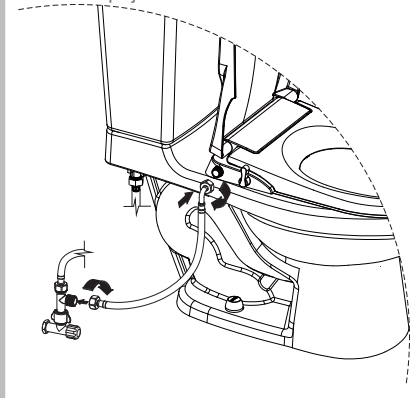

Mantenimiento / Maintenance

- 10** Use un paño suave con detergente de cocina diluido para limpiar el producto. Las siguientes cosas están prohibidas para la limpieza de superficies: Detergente de cloruro de hidrógeno, diluyente de pintura, benceno, papel abrasivo, crema para pulir, fragancia e insecticida, etc. / Use a smooth sponge/cloth with diluted kitchen detergent to clean the product. The following things are forbidden to use for surface cleaning: Hydrogen chloride detergent, painting thinner, benzene, abrasive paper, polishing agent, fragrance and insecticide, etc.

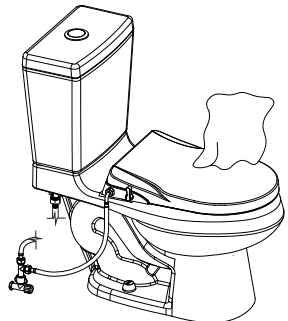

- 11** Para retirar el asiento mantenga la tapa cerrada. Presione el botón lateral y tire del asiento del bidet a lo largo de la flecha que se muestra en la figura / To remove the seat keep the lid closed. Push the button on side and pull the bidet seat along the arrow shown in figure.

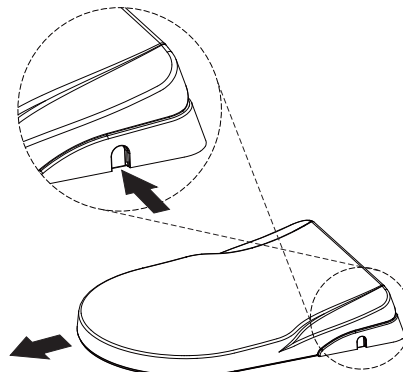

Limpieza de la Boquilla / Nozzle Cleaning

- 12** Saque la boquilla suavemente y use un paño suave o un cepillo de dientes con detergente de cocina para limpiarla / Pull out the nozzle softly and use cloth/sponge or toothbrush with kitchen detergent to clean it.

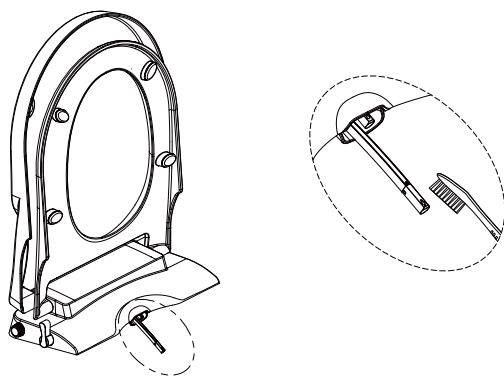

Reemplazar la Boquilla / Nozzle Replacement

- 13** 1. Saque la boquilla suavemente y sostenga el tubo. Retire la boquilla a lo largo de la dirección de la flecha como en la figura A. 2. Sostenga el tubo e inserte la nueva boquilla a lo largo de la dirección de la flecha como en la figura B / 1. Pull out the nozzle softly and hold the tube. Remove the nozzle along the arrow direction as figure A. 2. Hold the tube and insert the new nozzle along the arrow direction as figure B.

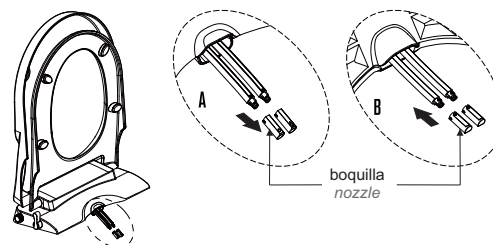

Reemplazar la Perilla / Knob Replacement

- 14** 1. Jale la vieja perilla a lo largo de la dirección de la flecha como en la figura A. 2. Inserte la nueva perilla a lo largo de la dirección de la flecha como en la figura B. / 1. Pull out the old knob along the arrow direction as figure A. 2. Insert the new knob along the arrow direction as figure B.

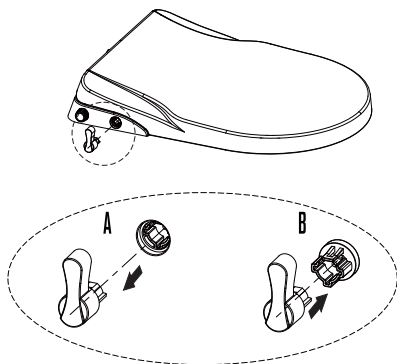

Reemplazar Regulador / Regulator Replacement

- 15** 1. Gire la perilla para el modo lavado trasero / lavado de dama, retire el regulador del tubo de entrada con la herramienta. 2. Inserte el nuevo regulador en el tubo de entrada. Gire la perilla a la posición de no funciona. / 1. Rotate the knob to be rear wash/lady wash, clip out the regulator from the inlet tube with tool. 2. Insert the new regulator into the inlet tube. Rotate the knob to non-working position.

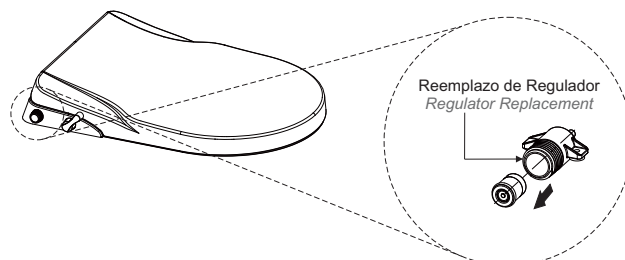

Nota: El regulador debe estar en la dirección correcta para que el agua pueda atravesar. **Note:** The regulator must be in right direction which the water can get through.

Posibles Causas y Soluciones / Troubleshooting

| Problema / Problem | Causas / Causes | Solución / Solutions |
|--|--|--|
| El rociador de agua esta muy bajo / The water spray too low | La apertura de la válvula no es suficiente / The valve opening is not enough. | Gire la perilla a la posición máxima / Turn the knob to the max position. |
| | La presión del agua es inferior a 0.71 kg/cm ² / The water Pressure is lower than 10.0 PSI. | Consulte el paso 2 para retirar el regulador de flujo. / Consult step 2 to remove the flow regulator. |
| No sale agua / No water come out | La válvula de cierre de agua está cerrada / The water shut-off valve is turned off. | Abra la válvula de cierre de agua / Turn on the water shut-off valve. |
| | La boquilla está atascada / The nozzle is stuck | Retire la boquilla y límpiela / Take off the nozzle and clean it. |
| | El filtro en la manguera flexible está atascado / The filter screen in flexible hose is stuck. | Limpie el filtro en la manguera flexible / Clean the filter screen in flexible hose. |
| | La presión del suministro de agua es demasiado bajo / The water supply pressure is too low. | Aumente la presión externa de agua / Increase the external water pressure. |
| El agua se escapa de la base del bidet / Water leaks from the bidet seat base part | La presión del suministro de agua es demasiado alta / The water supply pressure is too high. | La presión máxima que puede soportar el producto es de 8.1 kg/cm ² / The maximum pressure that product can afford is 115.2 PSI. |

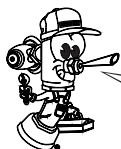

Participa en nuestros cursos gratuitos de capacitación.
Enter our free training courses.

Comunícate:
Contact:

En la Ciudad de México:
In Mexico City:

(52) 55 53 33 94 00
Ext. 5806, 5805 y 5804

En Monterrey:
In Monterrey:

81 83 33 57 67
81 83 33 61 78

En Guadalajara:
In Guadalajara:

33 36 19 01 13

Centro de Capacitación
HELVEX 

Recomendaciones de Limpieza / Cleaning Recommendations

Es muy importante seguir las siguientes instrucciones para conservar los acabados de los productos HELVEX, con brillo y en perfecto estado:

1. Utilice únicamente agua y un paño limpio.
2. No utilice fibras, polvos, abrasivos, ni productos químicos.
3. No utilice objetos punzo-cortantes para limpiar los acabados.
4. Se recomienda realizar la limpieza de su producto diariamente.

Visite nuestras páginas www.helvex.com.mx para México y www.helvex.com para el mercado Internacional

It is very important to follow the instructions below to preserve HELVEX products finishes, shiny and in perfect condition:

1. Use only water and a clean cloth.
2. Do not use fibers, powders, abrasives, or chemicals.
3. Do not use sharp objects to clean the finish.
4. It is recommended to clean your product daily.

Visit our pages www.helvex.com.mx for Mexico and www.helvex.com for the International market.



Hecho en China

