

Asesoría y Servicio Técnico:
Consultancy and Technical Service:
 (52) 55 53 33 94 31
servicio.tecnico@helvex.com.mx



Refacciones Originales:
Original Spare Parts:
 (52) 55 53 33 94 00
 (52) 55 53 33 94 21
 Ext. 5913, 5068 y 4815
www.refaccioneshelvex.com.mx
refacciones@helvex.com.mx



Agradecemos su elección por los productos HELVEX. Estamos seguros de que su confiabilidad por el producto excederá sus más altas expectativas, cuya funcionalidad, estética, durabilidad, respaldo integral y alta calidad le otorgarán plena satisfacción por años, reflejando el compromiso con la calidad, innovación y el medio ambiente que forman parte de Helvex.

Thank you for choosing HELVEX products. We are confident that the product reliability will exceed your highest expectations, whose functionality, aesthetics, durability, high quality and comprehensive support grant him full satisfaction for years, reflecting the commitment to quality, innovation and the environment as part Helvex.

⚠ ADVERTENCIA / WARNING

Para disminuir el riesgo de lesiones o daños a la propiedad, lea todas las instrucciones antes de instalar el producto. Utilice gafas de seguridad. En obras de construcción, instalación, modificación, ampliación y reparación deben cumplir con el reglamento de construcción y obras de su localidad. El producto ilustrado puede sufrir cambios de aspecto como resultado de la mejora continua a la que está sujeto.

To reduce the risk of injury or property damage, read all instructions before installing the product. Use safety glasses. In construction, installation, alteration, extension and repair must comply with the rules of construction an your local. The illustrated product may change in appearance as a result of continuous improvement to which it is subject.

Esta Guía de Instalación Aplica al Producto en Cualquier Acabado. / This Installation Guide Applies to the Product in Any Finish.

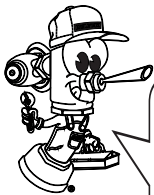

Hola soy Fluxy, te ayudaré a instalar tu producto.
Hi I'm Fluxy, I'll help you to install your product.

Herramienta Requerida / Required Tools

desarmador de cruz
 / screwdriver

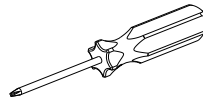

Accesorios Incluidos en su Producto / Tools Included in your Product

kit de sujeción /
 fixing kit

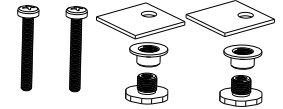

Instalación General / General Installation

1 Abra los cubretornillos del asiento con tapa.
 / *Seat Open screw caps.*

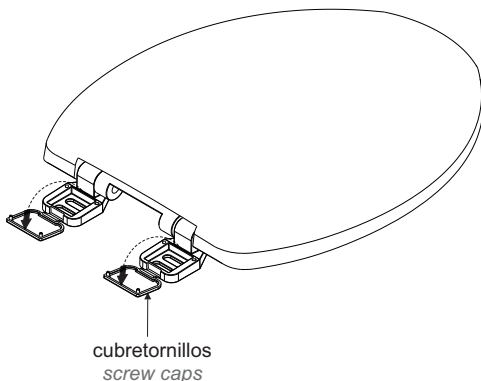

2 Inserte las tuercas, enrosque las contratuercas por la parte inferior, posteriormente inserte las placas de sujeción y enrosque los tornillos hasta fijar el asiento al inodoro. / *Insert the nuts, screw the lock nuts through the bottom, then insert the fastening plates and screw the screws until the seat is secured to the toilet.*

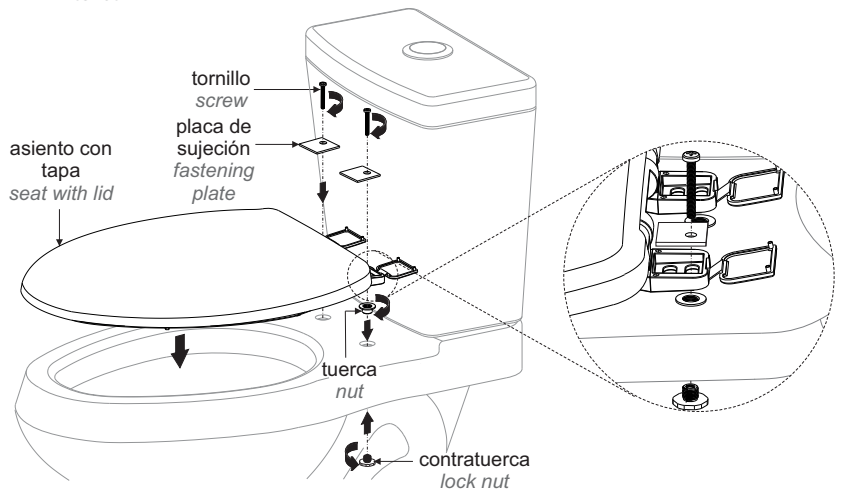

Instalación General / General Installation

3 Cierre los cubretornillos del asiento. / Close the screw caps of the seat.

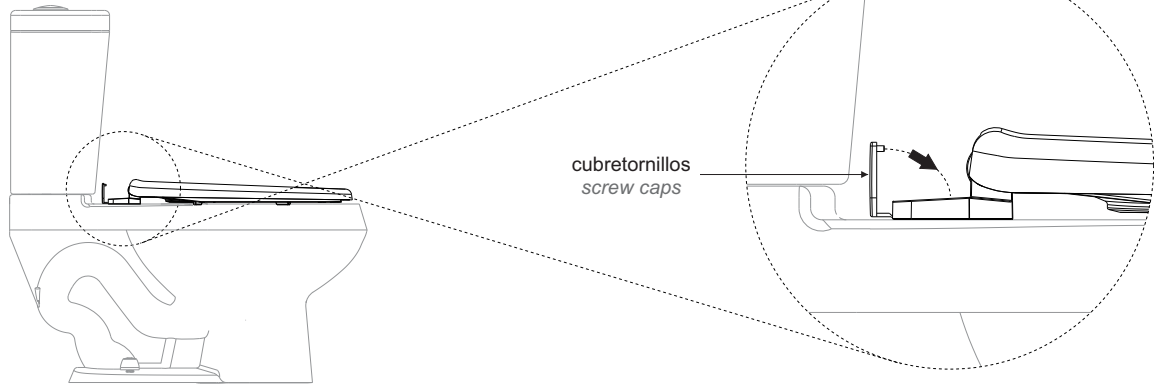

Operación / Operation

4 Para abrir levante la tapa y/o asiento y para cerrar sólo toque el asiento o tapa hacia la taza. / To open, lift the cover and / or seat and to close just touch the seat or cover to the toilet.

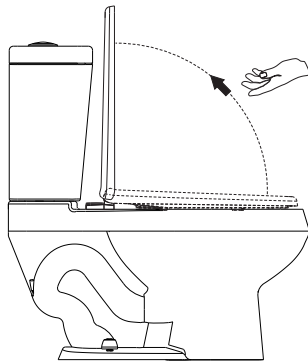

Para abrir / To open

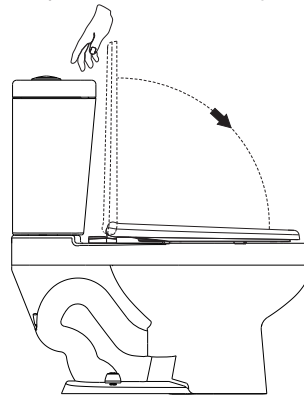

Para cerrar / To close

Posibles Causas y Soluciones / Troubleshooting

Problema / Problem	Causa / Cause	Solución / Solution
El asiento se mueve. / The seat moves.	Las tuercas no están apretadas. / The nuts are not tightened.	Apriete las tuercas y/o contratuercas. / Tighten the nuts and / or locknuts.

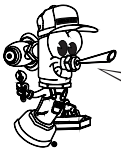

Participa en nuestros cursos gratuitos de capacitación.
Enter our free training courses.

Comunícate:
Contact:

En la Ciudad de México:
In Mexico City:

(52) 55 53 33 94 00
Ext. 5806, 5805 y 5804

En Monterrey:
In Monterrey:

81 83 33 57 67
81 83 33 61 78

En Guadalajara:
In Guadalajara:

33 36 19 01 13

Centro de Capacitación
HELVEX

Recomendaciones de Limpieza / Cleaning Recommendations

Es muy importante seguir las siguientes instrucciones para conservar los acabados de los productos HELVEX, con brillo y en perfecto estado:

1. Utilice únicamente agua y un paño limpio.
2. No utilice fibras, polvos, abrasivos, ni productos químicos.
3. No utilice objetos punzo-cortantes para limpiar los acabados.
4. Se recomienda realizar la limpieza de su producto diariamente.

Visite nuestras páginas www.helvex.com.mx para México y www.helvex.com para el mercado Internacional

It is very important to follow the instructions below to preserve HELVEX products finishes, shiny and in perfect condition:

1. Use only water and a clean cloth.
2. Do not use fibers, powders, abrasives, or chemicals.
3. Do not use sharp objects to clean the finish.
4. It is recommended to clean your product daily.

Visit our pages www.helvex.com.mx for Mexico and www.helvex.com for the International market.

